



KC-283
鉄制

特 点

- 小型軽量でさまざまな機器に対応できます。
- スライド部はボールベアリングを使用し動きがスムーズです。
- 小型、重量軽、适用于各种机器设备。
- 滑动部分使用滚珠轴承，动作顺畅。

- 仕 様 ●材 質：冷間圧延鋼板(SPPC)
●表面仕上：亜鉛めっきクロメート処理(MFZn-C)
- 用 途 ●通信機器・事務機器・試験機など各種筐体
- 納 期 ●標準在庫品
- 備 考 ●アルミ製KC-361は1600ページをご参照ください。
●取付けにはM3バインド小ねじまたは、トラス小ねじをご使用ください。
●リニアスライダーKC-283-L-20もございます。
●本品は未永くご使用頂くために定期的に摺動部に潤滑剤の塗布をお願い致します。(推奨潤滑剤：リチウム石鹸系極圧グリース)

- 規 格 ●材 質：冷轧钢板 (SPCC)
●表面处理：镀锌 (MFZn-C)
- 用 途 ●通信機器、办公设备、试验机等的各种箱体
- 交 貨 期 ●常规产品・・・敬请垂询
- 備 注 ●关于铝制KC-361，请参考第1600页内容。
●安装时请使用M3扁头小螺丝或扁圆头小螺丝。
●也提供直线滑轨KC-283-L-20产品。
●为确保产品经久耐用，请定期在活动部位上涂抹润滑剂。(推荐润滑剂：锂皂基系耐极压润滑脂)

小型滑軌

小型スライドレール



KC-283-20

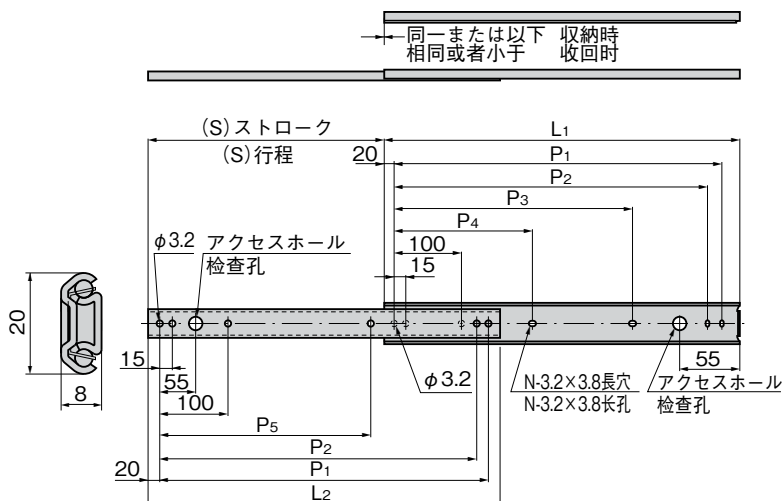

商品番号 商品编号	RoHS	CAD	L1	L2	P1	P2	P3	P4	P5	N	(S)	許容荷重N/pair 容许荷载N/pair	製品質量(g) 产品重量(g)	コード 代 碼
KC-283-20	●	2D/3D	200	197	160	145				8	134	147	100	21849
KC-283-30	●	2D/3D	300	297	260	245	160			10	224	147	150	21850
KC-283-40	●	2D/3D	400	397	360	345	260			10	294	147	210	21851
KC-283-50	●	2D/3D	500	497	460	445	360	230	337	11	384	147	260	21852

●：RoHS指令対応产品 ▲：RoHS指令可对应产品。

〔特注両側スライドKC-283-WS〕 特別定制两侧滑动KC-283-WS

詳細はお問合せください。
详细事项敬请垂询。

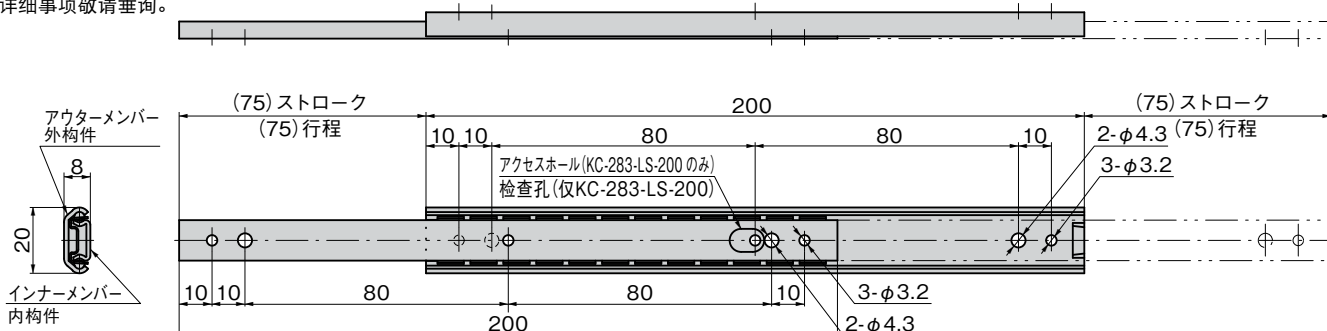

キャスター
アジャスター
スライドレール



K

重量用
キャスター

キャスター

双輪
キャスター

緩衝器付
キャスター

アジャスター付
キャスター

戸車

ボール
キャスター

モニター
アーム

レベル
アジャスター

ペダル
ロック

ステップ

SLIDE RAIL
スライド
レール