

# 小型滑轨

小型スライドレール



**KC-284**  
铁制

## 特 点

- 小型軽量でさまざまな機器に対応できます。
- スライド部はボールベアリングを使用し動きがスムーズです。
- 小型、重量軽、适用于各种机器设备。
- 滑动部分使用滚珠轴承，动作顺畅。

仕 様 ●材 質：冷間圧延鋼板 (SPCC)  
●表面仕上：亜鉛めっきクロメート処理 (MFZn-C)

- 用 途 ●通信機器・事務機器・試験機など各種筐体
- 納 期 ●標準在庫品
- 備 考 ●アルミ製KC-362は1600ページをご参照ください。
- 取付けにはM3バインド小ねじまたは、トラス小ねじをご使用ください。
  - 本品は未永くご使用頂くために定期的に摺動部に潤滑剤の塗布をお願い致します。(推奨潤滑剤：リチウム石鹼基系極圧グリース)
  - 底引きでのご使用は許容荷重は1/4になります。

規 格 ●材 質：冷軋鋼板 (SPCC)  
●表面処理：鍍彩鋅 (MFZn-C)

- 用 途 ●通信機器、办公设备、试验机等的各种箱体
- 交 貨 期 ●常规产品・・・敬请垂询
- 備 注 ●关于铝制KC-362，请参考第1600页内容。
- 安装时请使用M3扁头小螺丝或扁圆头小螺丝。
  - 为确保产品经久耐用，请定期在活动部位上涂抹润滑剂。(推荐润滑剂：锂皂基系耐极压润滑脂)
  - 使用底部轨道时容许负荷为1/4。



KC-284-20

[KC-284-14]

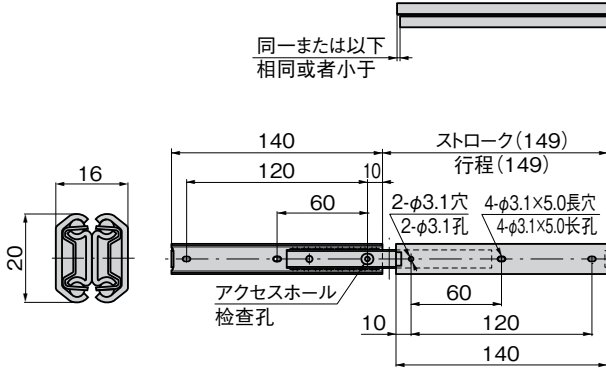

[KC-284-20・30・40・50]

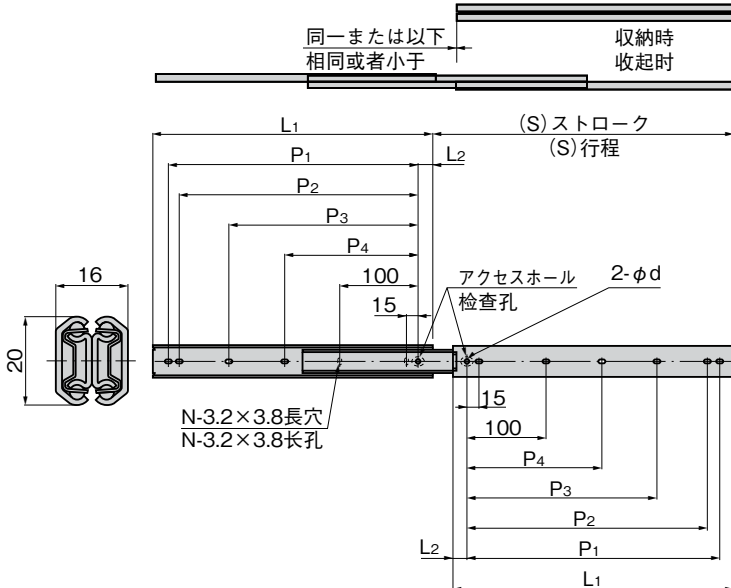

K

重量型  
脚輪

脚輪

双輪  
脚輪

帶緩衝  
器脚輪

帶調節  
座脚輪

門滑輪

球型脚輪

監控器  
支撐臂

水平調  
節脚座

踏板鎖式  
脚座

車用踏板

滑軌

SLIDE RAIL

商品番号 商品编号	RoHS	CAD	L1	L2	P1	P2	P3	P4	N	(S)	d	許容荷重N/pair 容许荷载N/pair	製品質量(g) 产品重量(g)	コード 代 碼
KC-284-14	●	2D/3D	本図参照 请参考本图											
KC-284-20	●	2D/3D	200	20	160	145			8	229	3.2	147	145	22814
KC-284-30	●	2D/3D	300		260	245	160		10	329			210	21853
KC-284-40	●	2D/3D	400		360	345	260		10	429			310	21854
KC-284-50	●	2D/3D	500		460	445	360	230	12	529		420	21855	
														98

● : RoHS指令对应产品 ▲ : RoHS指令可对应产品。