

K-610J
铁制

K-610K
铁制



低座超重型活动脚轮 低座超重型固定脚轮

低床超重量用自在キャスター／低床超重量用固定キャスター

特 点

- 取付け高さが低く、許容荷重6kNの超重量用キャスターです
- 同荷重タイプでは取付け高が業界最低床クラスです。
- 安装高度低、容许荷载6kNの超重型脚轮。
- 在相同的荷载类型中，安装高度为行业最低等级。

仕 様 ●材 質：本体／圧延鋼板(SPC)
車輪／ポリアミド(PA)
●表面仕上：本体／電着塗装(黒色)

用 途 ●OA機器・大型・中型の機器
納 期 ●標準品・・・納期お問合せください

規 格 ●材 質：本体／軋鋼板(SPC)
車輪／聚酰胺(PA)

●表面処理：本体／电着塗装(黒色)

用 途 ●OA设备、大中型各种设备

交 貨 期 ●常规产品・・・敬请垂询



K-610J-65-N



K-610K-65-N

[K-610J]

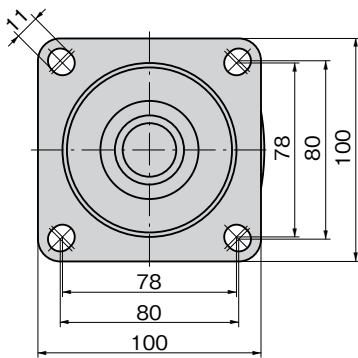

[K-610K]

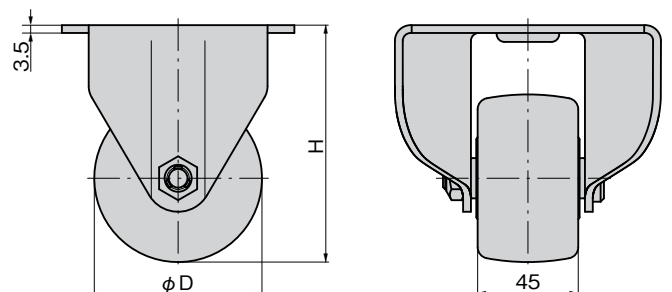
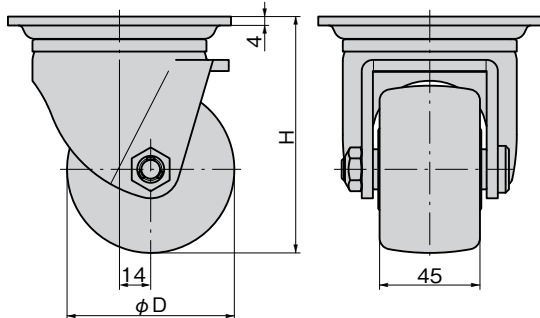
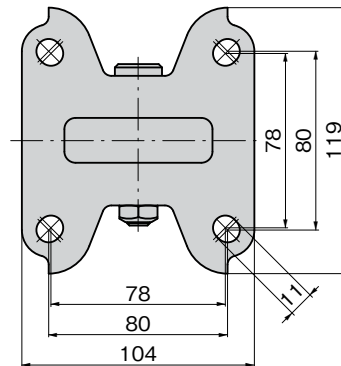

商品番号 商品编号	RoHS CAD	備 考 注	φD	H	旋回半径(R) 旋转半径(R)	許容荷重N 容许荷载N	製品質量(g) 产品重量(g)	コード 代 码
K-610J-65-N	●	2D/3D ストッパーなし 不带制动器	65	92	50	6,000	1,240	31687
K-610J-75-N	●	2D/3D ストッパーなし 不带制动器	75	106	55	6,000	1,350	31688
K-610K-65-N	●	2D/3D 固定車 固定轮	65	92	▲	6,000	820	31689
K-610K-75-N	●	2D/3D 固定車 固定轮	75	106	▲	6,000	920	31690

●：RoHS指令对应产品 ▲：RoHS指令可对应产品。

K

重量型
脚轮
脚轮
双轮
脚轮
带缓冲
器脚轮
带调节
座脚轮

门滑轮
球型脚轮
监控器
支撑臂
水平调
节脚座
踏板锁式
脚座
车用踏板
滑轨