

电机驱动锁

LE-142

モーター駆動錠前

特点

- 独自のギア比を採用。出力が大きく誤作動の少ない電気錠です。
- 一体型の電気錠ではなく、各種の錠前に対応が可能です。
- 採用独自の歯輪比。是输出大而误操作少的电子锁。
- 不是一体型的电子锁，可以对应于各种锁芯。

- 仕様**
- 材質：カー/ポリブチレンテレフタレート(PBT)
 - 定格電圧：DC12V
 - 消費電流：300mA(無負荷時)
 - 出力軸トルク：49N・cm
 - 出力軸回転角度：90°(約1秒)
 - 使用周囲温度：-5~+50℃(氷結、結露しないこと)
- スイッチ部特性**
- 定格：DC30V/0.1A(最小定格：DC6V/5mA・DC12V/2mA・DC24V/1mA)
- 用途**
- スチール扉・サッシ・木扉
- 備考**
- 特注品・・・納期お問合せください
 - モーター駆動錠前との組合せは通常本締錠となります。ドアノブは付属しておりませんので空錠などと併用してご使用ください。
 - モーター駆動錠前の特殊な仕様はご相談ください。
 - コントローラーをご使用の場合はLE-107(1415ページ)をご使用ください。
 - 錠前メーカー、品番、扉厚をご提示してください。添付ジョイントがご使用できない場合があります。



表示シール付
附表示贴纸

LE-142

- 規格**
- 材質：外盒 / 聚对苯二酸丁二酯(PBT)
 - 额定电压：DC12V
 - 消耗电流：300mA(无负荷时)
 - 输出轴扭矩：49N・cm
 - 输出轴回转角度：90度(约1秒)
 - 使用环境温度：-5~+50℃(不得结冰结露)
- 开关部分特点**
- 额定：DC30V / 0.1A
(最小额定：DC6V / 5mA、DC12V / 2mA、DC24V / 1mA)
- 用途**
- 钢门、窗框、木门
- 备注**
- 定制品・・・敬请垂询
 - 与电机驱动锁的组合可作为紧固锁使用。因为没有附带门把手，请与门锁等配套使用。
 - 关于电机驱动锁的定制式样，敬请垂询。
 - 在使用控制器的情况下请使用LE-107型(1415页)。
 - 请提示锁芯生产厂家、品号、门厚。有时可能无法使用添附的接头。

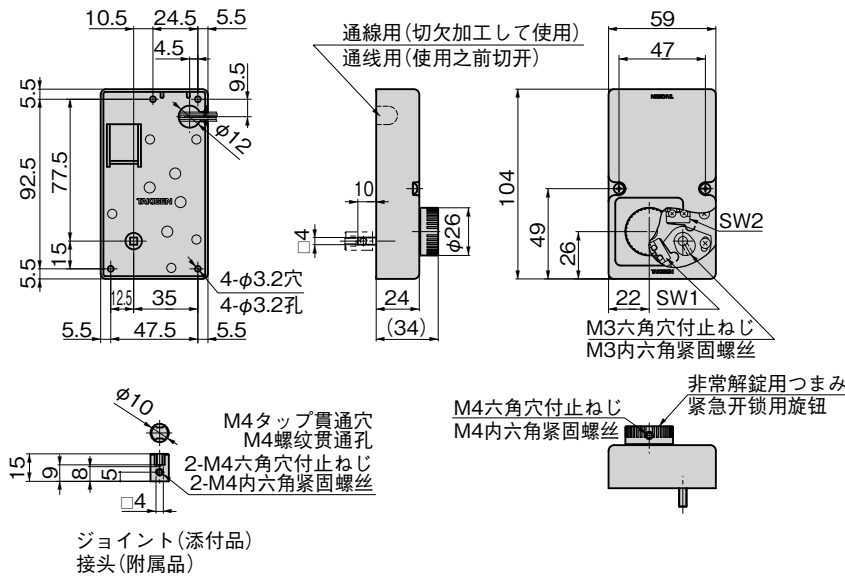

商品番号 商品编号	RoHS CAD	製品質量(g) 产品重量(g)	コード 代码
LE-142		297	50290

- : RoHS指令对应产品
- ▲ : RoHS指令可对应产品。

