

密码锁 ダイヤルロック



C-295N
锌合金制

特点

- 暗証番号(1万通り)が自由に設定できるロックシステムです。
- 暗証番号を合せ、つまみを回すと解錠します。
- 電源不要のメカニカルタイプ。
- 縦型C-295N-Aと横型C-295N-Bからお選びいただけます。
- 押込むだけでワンタッチで取り付けができます。
- つまみを強制回転しても施錠は保持されます。

- 可以自由设定密码(1万种)的锁闭系统。
- 拨对密码后,转动旋钮后开锁。
- 不需要电源的机械型产品。
- 可以选择纵向型C-295N-A和横向型C-295N-B产品。
- 只需要按压即可单触安装。
- 即使将旋钮强制转动,也将保持上锁状态。

仕様 ● 材 質: ケース・つまみ/ABS樹脂
フロントカバー/亜鉛合金(ZDC)

- 標準色: グレー
- 適用板厚: 0.7~1.0mm

用途 ● ロッカー・キャビネット

- 納期 ● 標準品・・・納期お問合せください
- ⚠ ● 内部に油やグリスは注油しないでください。
- 故障の原因になりますので、絶対に分解しないでください。
- 施錠後は確実に鍵がかかっているかご確認ください。
- 暗証番号が不明な場合はマスターキーで解錠後、サーチバーで設定した番号を検索できます。(マスターキー・サーチバーは管理会社向けオプション品です。お問合せください。)

規格 ● 材 質: 盒部、旋钮/ABS樹脂
前蓋/锌合金(ZDC)

- 標準色: 灰色
- 適用板厚: 0.7~1.0mm

用途 ● 储物柜、金属箱体

- 交货期 ● 常规产品・・・敬请垂询
- ⚠ ● 内部请不要注油或加润滑油。
- 为避免故障发生,请绝对不要拆开本产品。
- 上锁后请确认是否确实锁好。
- 不知道密码的情况下,使用主钥匙开锁后,可以用搜索棒来检索设定过的密码。(主钥匙、搜索棒为面向管理公司的选购品。敬请垂询。)



C-295N-A



C-295N-B

[C-295N-A]

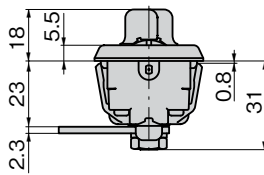
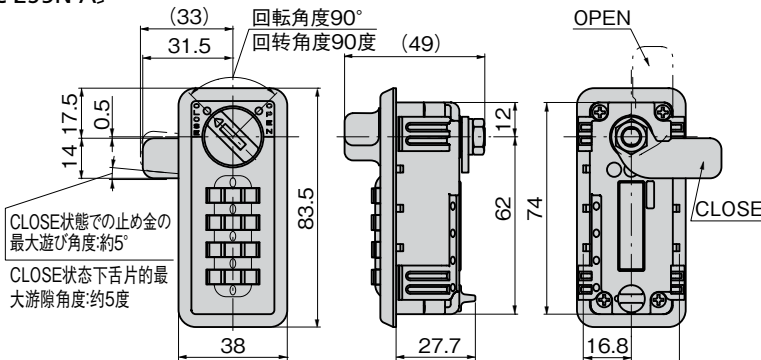

パネル穴明け寸法
面板开孔尺寸

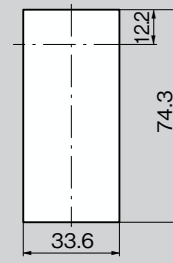

[C-295N-B]

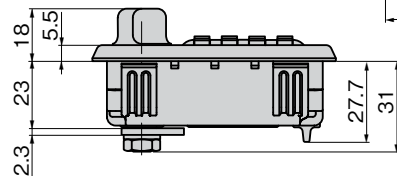
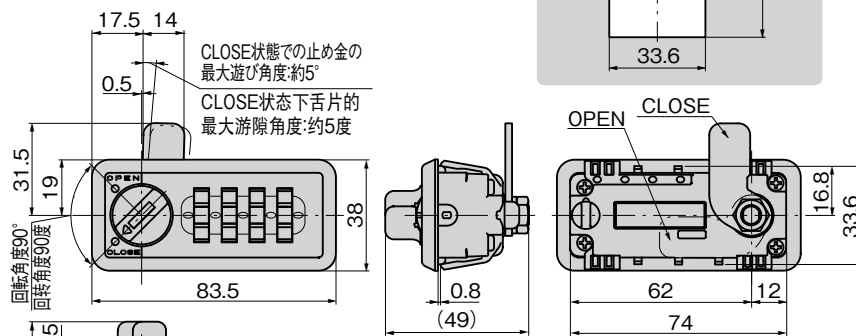

パネル穴明け寸法
面板开孔尺寸

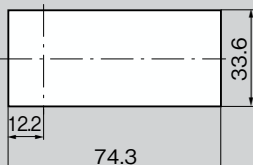

使用手順 使用方法

施錠方法

1. つまみをOPENにしてダイヤルを暗証番号(任意の番号)に合せます。
 2. つまみをCLOSEにし、ダイヤルをランダムにしてロックされます。
- 上鎖方法
1. 旋钮转至OPEN位置,将号码盘拨到设定的密码(任意的号码)。
 2. 旋钮转至CLOSE位置后,将号码盘拨乱,即可上锁。

解錠方法

1. ダイヤルを暗証番号に合せます。
 2. つまみをOPENに回すと解除できます。
- 开锁方法
1. 将号码盘拨到设定的密码。
 2. 将旋钮转到OPEN位置即可开锁。

暗証番号の設定方法 密码的设定方法

- 出荷時は「0000」に設定されています。
- ① つまみをOPENにする。
 - ② 本体裏面の暗証番号変更つまみを押しながら右に90°回した状態でダイヤルを回し、任意の4桁を設定してください。
 - ③ 暗証番号変更つまみを左に90°戻して扉を閉め、本体表面のつまみをCLOSEに回せば設定完了。
- 出荷時密码设置为“0000”。
- ① 旋钮转至OPEN位置。
 - ② 请按住本体背面的密码变更旋钮,向右转动90°,在此状态下转动拨盘,设定任意的4位数。
 - ③ 请将密码变更旋钮向左返回90°,然后关闭门,使本体表面的旋钮返回CLOSE即设置完成。

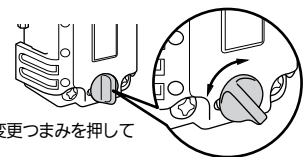

暗証番号変更つまみを押し
回すだけ
只需按住并转动密码变更旋钮

商品番号 商品编号	RoHS CAD	備考 备注	製品質量(g) 产品重量(g)	コード 代码
C-295N-A	2D	縦型 縦型	134	23979
C-295N-B	2D/3D	横型 横型	134	23980

●: RoHS指令对应产品 ▲: RoHS指令可对应产品。