

复位锁

モーメンタリーロック



C-184
锌合金制

特点

- 左右65°回転し、センターのパネで復帰します。
- 各種コントロールセンター(C-878)やドアキャッチ(C-843、C-454)と組合せることができます。
- クリップあるいはナットで簡単に取付けられます。
- 左右转动65度，借助中心弹簧复位。
- 可与各种中控装置(C-878型)和门扣(C-843型、C-454型)配套使用。
- 使用夹扣或者螺母可简单安装。

仕様 ● 材 質：本体／亜鉛合金(ZDC)
(ステンレスカバー付)
キー／黄銅板(C3713P)

- 表面仕上：キー／ニッケルめっき(MBNI)
- 付 属 品：キー2本・クリップ・止め金

用途 ● 特装车・建設機械等の各種ドアロックの施解錠

納期 ● 標準品・・・納期お問合せください

備考 ● 六角ナットは付属されておりません。



- 鍵違いも製作致します。お問合せください。
- 快適にご使用頂くために、随時潤滑スプレー等を注入し、動作確認してください。

規格 ● 材 質：本体／锌合金(ZDC)
(附不锈钢盖)
钥匙／黄铜板(C3713P)

- 表面処理：钥匙／镀镍(MBNI)
- 附 件：钥匙2把、夹扣、舌片

用途 ● 特种车辆、建筑机械等各种门锁的上锁和开锁。

交货期 ● 常规产品・・・敬请垂询

備考 ● 没有附带六角螺母。



- 可制作单配钥匙锁的产品。敬请垂询。
- 为确保使用顺畅，请随时喷涂润滑剂，并确认动作情况。



扣件

弹簧锁

门吸门碰

碰锁

控制中心

太阳能
相关五金件

格栅锁

工业用
锁芯

电磁波
对策

密封条

窗框、
卡片夹

橡胶支脚、
垫圈

相关配件
(C)

充电器用
五金件

冷库
五金件

捆扎装置

[C-184-1]

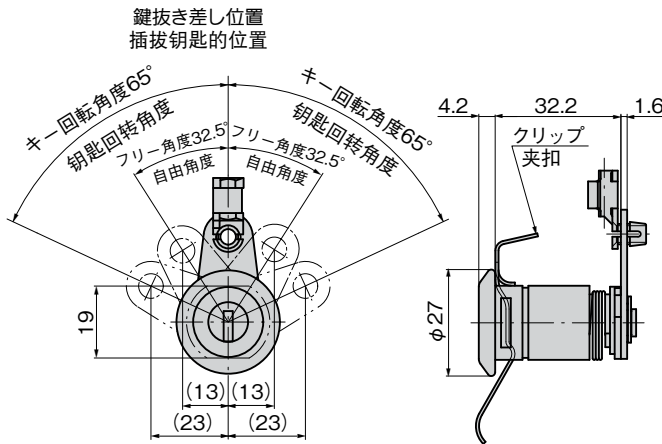

[C-184-2]

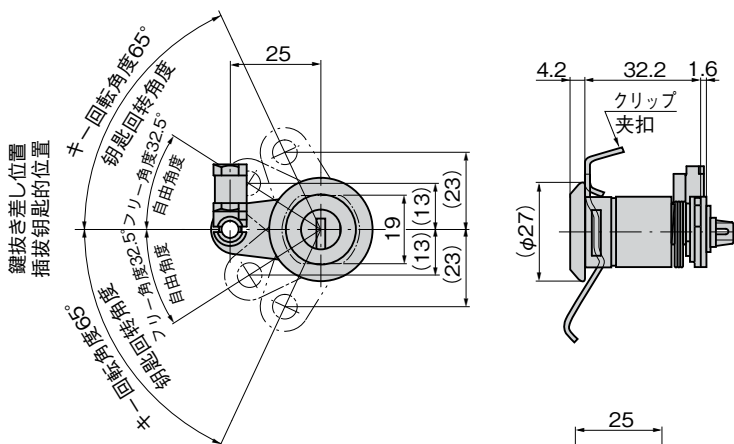

パネル穴明け寸法
面板开孔尺寸

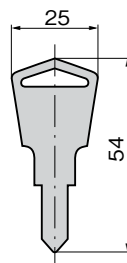
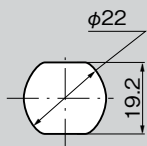

商品番号 商品编号	RoHS	CAD	製品質量(g) 产品重量(g)	コード 代 码
C-184-1同番 通配匙	●	2D/3D	90	21819
C-184-2同番 通配匙	●	2D	90	22864

●：RoHS指令対応产品

▲：RoHS指令可对应产品。

※本体取付けは、六角ナット、もしくは、クリップ(板厚1.6mmまで)で取付けられます。

※本体可以用六角螺母、夹扣(板厚上限1.6mm)进行安装。

使用例
使用例

