

边柱式锁

サイドバーロックトライ



C-187-S-1

锌合金制

特点

- サイドバーロック機構によりピッキングなどによる不正解錠は困難
- ディテント機構内蔵
- 鍵は施錠時のみ抜けるため施錠忘れがありません。
- スムーズなリバーシブルキー構造
- 因为是边柱杆锁机构，撬销等非法手段开锁困难。
- 内置棘轮机构。
- 钥匙只有在上锁后才能拔出，可防止忘记上锁。
- 顺滑的两面钥匙。

- 仕様
- 材質：本体／亜鉛合金 (ZDC)
キー／黄銅板 (C3713P)
 - 表面仕上：本体／クロムめっき (MZCr)
キー／ニッケルめっき (MBNi)
 - 鍵番号：TF1871
 - 最大鍵違い数：700通り
 - 付属品：キー2本・止め金
- 用途
- アミューズメント機器・計測器・レジスター
- 納期
- 標準在庫品

- 規格
- 材質：本体／锌合金 (ZDC)
キー／黄銅板 (C3713P)
 - 表面处理：本体／镀铬 (MZCr)
キー／镀镍 (MBNi)
 - 钥匙编号：TF1871
 - 最大单配钥匙锁数：700种
 - 附件：钥匙2把、舌片
- 用途
- 娱乐设备、测量设备、收银机
- 交货期
- 常规产品・・・敬请垂询

PAT.PEND.

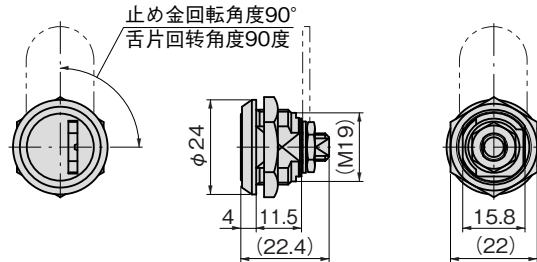
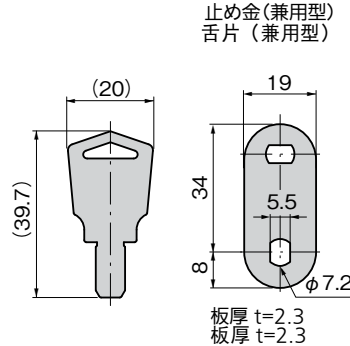

C-187-S-1

キーNo.TF1871
钥匙

パネル穴明け寸法
面板开孔尺寸

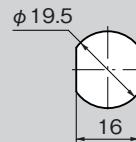

商品番号 商品编号	RoHS CAD	製品質量(g) 产品重量(g)	コード 代码
C-187-S-1 同番 通配匙	● 2D/3D	48	23858
C-187-S-1 鍵違い 单配钥匙	● 3D	48	23860

●：RoHS指令対応产品 ▲：RoHS指令可対応产品。

ファスナー
ラッチ錠・キャッチ
錠前装置・周辺機器



C

ファスナー

ラッチ錠

ドア
キャッチ

スナッチ
ロック

コントロール
センター

太陽光
関連金具

グレーンブ
ロック

工業用
錠前

電磁波
対策

パッキン

INDUSTRIAL LOCKS