

坚固锁

ガンロック

结构坚固、成本低廉，可靠维护自动售货机安全



C-1591N
不锈钢制

特点

PAT.PEND.

- オールステンレス製で、破壊・耐食性に優れ頑丈です。
- 錠前はフロントガードの底部に組込まれている為、錠前部のドリル破壊防止・いたづらを防止します。
- アームベースを自販機筐体側に取付けるだけで、扉側に穴を明ける必要がなく簡単に取付けできます。
- 自販機が隣接設置されている場合でも、少ないサイドスペースと自販機下部への取付けも可能です。
- 新型自販機の限られた取付けスペースに対応した、3点固定方式を採用しています。
- 錠前交換は、自販機装着時でもプラスドライバー1本で簡単に交換できます。
- ブロック・角ラッチによる二重ロックによりこじ開け対策を強化しています。
- 鍵のいらぬワンタッチ施錠で施錠忘れがありません。
- 日本自動販売機工業会規格錠前が組込み可能です。

- 全不锈钢制造，防破坏、耐腐蚀性好，结构坚固。
- 由于锁芯安装在正面护板的底部，可有效防范对锁具部位的钻头破坏以及恶作剧等。
- 仅需在自动售货机箱体侧面安装支臂基座，不必在前门上开孔，安装简单。
- 即使在自动售货机相邻放置时，也可安装在狭小的侧面空间及自动售货机的下侧。
- 对应新型自动售货机有限的安装空间，采用3点固定的安装方法。
- 更换锁芯时，已安装在自动售货机上的情况下仅用一把十字螺丝刀就可以简单地更换。
- 采用挡块、方形锁舌双重锁紧结构，强化了撬锁防范措施。
- 采用不用钥匙的单独上锁方式，确保不会忘记上锁。
- 可组配日本自动售货机器工业会标准锁芯。

- 仕様**
- 材質：ステンレス鋼物(SUS304)
 - 表面仕上：ショットブラスト
 - 最大鍵違い数：17万7000通り
 - 付属品：キー2本・台座・取付け板・六角穴付止めねじ・ナット・S.W.
- 用途**
- 自動販売機・各種機器
- 納期**
- 標準品・・・納期お問合せください
- 備考**
- マスターシステム、硬質錠前などお客様の仕様にあった錠前の組込みが可能です。
 - 錠前なしには錠前及びキーは付属していません。1218ページの自動販売機標準錠前からお選びください。
- 規格**
- 材質：不锈钢铸件(SUS304)
 - 表面处理：抛丸处理
 - 最大单配钥匙锁数量：177,000种
 - 附件：钥匙2把、台座、安装板、内六角紧固螺丝、螺母、弹簧垫圈
- 用途**
- 自动售货机、各种设备
- 交货期**
- 常规产品・・・敬请垂询
- 备注**
- 可组配总锁系统、硬质锁芯等客户式样的锁芯。
 - 无锁芯表示不带锁芯及钥匙。请从1218页的自动售货机标准锁芯中选择。



鍵違い
单配钥匙

C-1591N-R

[C-1591N-R]

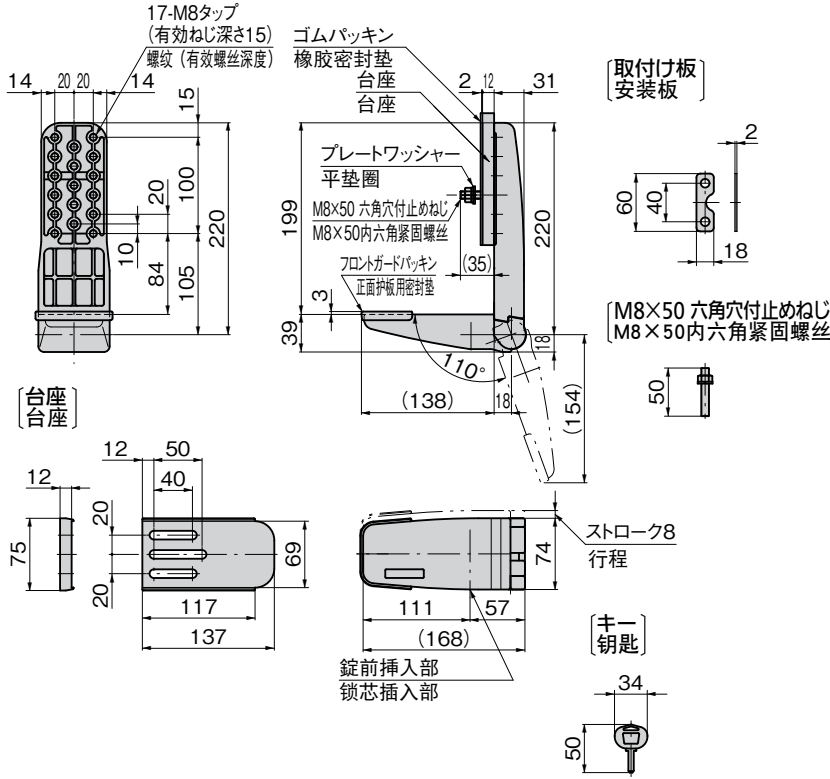

取付け方法 安装方法

- 取付け面にφ9~φ10の穴(3箇所)を明けてください。
- 表面に台座、裏面に取付け板を当てナット、S.W.で締付けてください。
- 请在安装面上开φ9~φ10的孔(3个)。
- 请在表面加装台座、背加装安装板，并用螺母、弹簧垫圈锁紧。

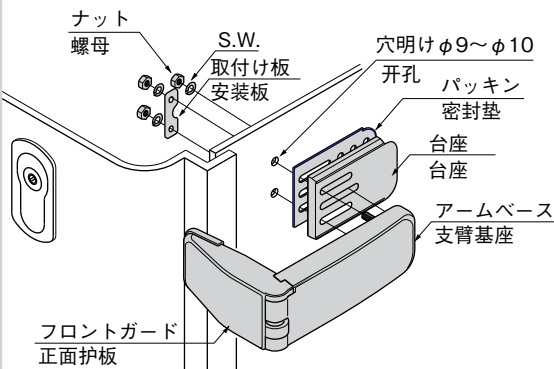

商品番号 商品编号	RoHS	CAD	備考 备注	製品質量(g) 产品重量(g)	コード 代码
C-1591N-L	●	2D	左取付け 左侧安装	4000	24644
C-1591N-R	●	2D	右取付け 右侧安装	4000	24645
C-1591N-L 不带锁	●	2D	左取付け 左侧安装	3950	24646
C-1591N-R 不带锁	●	2D	右取付け 右侧安装	3950	24647

●:RoHS指令对应产品 ▲:RoHS指令可对应产品。

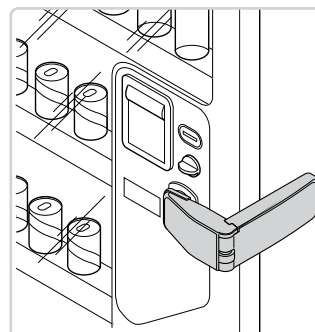

使用例
使用例

扣件

弹簧锁

门吸门碰

碰锁

控制中心
太阳能
相关五金件

格栅锁

工业用
锁芯

电磁波
对策

密封条

窗框、
卡片夹

橡胶支脚、
垫圈

相关配件
(C)

充电器用
五金件

冷库
五金件

捆扎装置