

连接管用扣件

パイプキャッチ



C-1486-C
不锈钢制

特点

- φ48.6の単管パイプにワンタッチで取付け可能です。
- パイプをはめると自動でロックが掛かります。(オートロック仕様)
- 解除レバーを押すとロックを解除することができます。
- φ6.5穴にロックピンを差込み誤解錠を防止します。
- 盗難防止として、ロックピン用穴に南京錠を取付ける事が可能です。

- φ48.6の単管単触即可安装。
- 连接管嵌入后会自动锁定。(自动上锁式样)
- 按压解除拉杆即可开锁。
- 在φ6.5孔处插入锁销,防止误解锁。
- 为了防止盗窃,可以在锁销孔处上挂锁。

- 仕様
- 材 質: ステンレス鋼板(SUS304)
 - 表面仕上: バレル研磨
 - 付 属 品: ロックピン
 - 脱着耐久回数: 10,000回

- 用途
- 太陽光パネル・電光掲示板・看板設備等
- 納期
- 標準在庫品
- 備考
- 誤解錠を防止するため、φ6.5穴にロックピンを差込んでください。
 - ※C-1486とC-486-Hを同時に使用する際は取付け面からパイプ中心寸法に10mmの差があります。
 - 横ずれ防止が必要な際は、C-486-Sを併用してください
 - 本製品をパイプに取付けた後、
 1. 解除レバーが、LOCK位置にあり、パイプから外れないことを必ずご確認ください。
 2. 誤解除を防止する為に、ロックピン用穴にロックピン(付属品)を根元まで差込みご使用ください。



- 規格
- 材 質: 不锈钢板 (SUS304)
 - 表面处理: 滾筒研磨
 - 附 件: 锁销
 - 脱着耐久回数: 10,000回

- 用途
- 太阳能电池板、电子显示屏、标牌设备等
- 交货期
- 常规产品・・・敬请垂询
- 备注
- 为了防止误开锁, 请将锁销插入φ6.5孔处。
 - ※同时使用C-1486和C-486-H时, 从安装面到连接管中心尺寸有10mm的差。
 - 当必须防止横向错位时, 请同时使用C-486-S。
 - 将本产品安装到连接管上后,
 1. 请务必确认解除操作杆处于LOCK位置, 不会从连接管上脱落。
 2. 为了防止错误解销, 请将锁销(附件)插入锁销孔底部, 然后再使用。



ロックピン取付け方法 锁销安装方法

ロックピン用穴にロックピンを差込み誤解錠を防止します。将锁销插入锁销用孔中, 防止错误解錠。

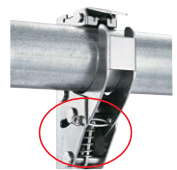

施錠時
上锁时

解錠時
开锁时



C-1486-C

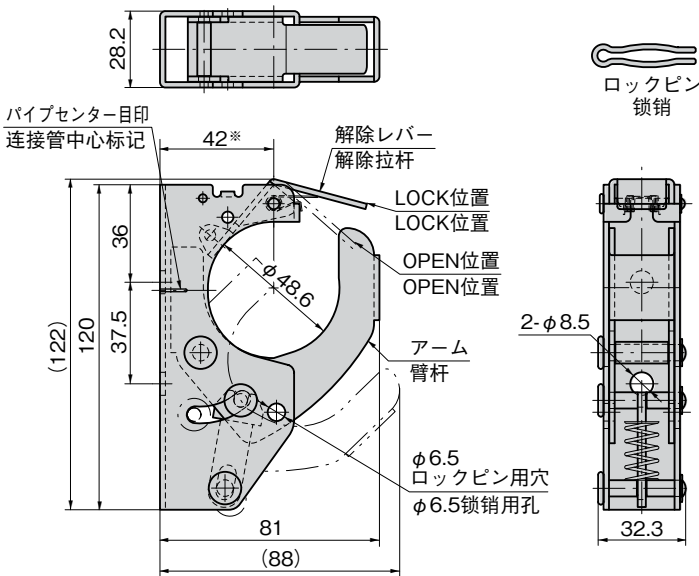

扣件

弹簧锁

门吸门碰

碰锁

控制中心

太阳能
相关五金件

格栅锁

工业用
锁芯

电磁波
对策

密封条

窗框、
卡片夹

橡胶支脚、
垫圈

相关配件
(C)

充电器用
五金件

冷库
五金件

捆扎装置

SOLAR PANEL-RELATED FITTINGS

使用例 使用例

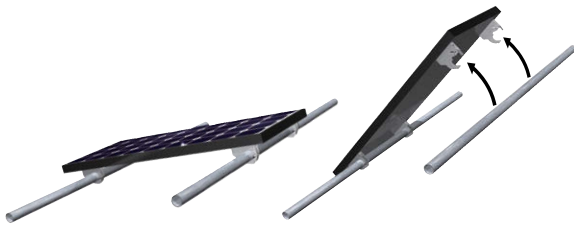

パイプを軸に回転させる事が可能な為、角度変更、結線作業がスムーズに行えます。由于连接管可以旋转到轴上, 因此可以顺畅地进行角度变更、接线作业。

取付け例 安装例

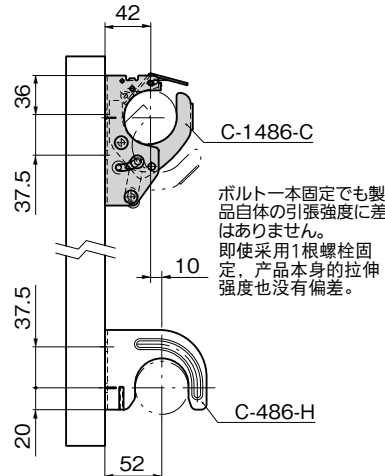

特注品 定制品 ピッチバー 间距棒



施工時にパイプのピッチを位置決めするピッチバーも製作致します。詳細はお問合せください。也制作间距棒, 在施工时可决定连接管的间距位置。详细事项敬请垂询。

商品番号 商品编号	RoHS CAD	製品質量(g) 产品重量(g)	コード 代 码
C-1486-C	2D/3D	300	24272

- : RoHS指令対応产品
- ▲: RoHS指令可对应产品。