

# 不锈钢PC锁

## ステンレスPCロック



**C-1544**  
不锈钢制

### 特点

- パソコンや測定器をワンタッチで固定できます。
- 振動機にも取付け可能です。
- 単触即可将电脑和测量设备固定。
- 也可以安装在振动机上。

仕様 ●材 質：C-1544-1・2/ステンレス鋼板(SUS304)  
C-1544-F/ステンレス鋼棒(SUS303)  
エラストマー(TPE)

- 用途 ●表面仕上：黒クロムめっき  
●エラストマー硬度：80°～90°  
●取外しを行うパソコンや測定器  
●標準在庫品
- 備考 ●ロック時はレバー先端が「ロック確認」の○印位置にあることを確認してください。  
●振動のある機器に装着する場合は緩み防止剤を塗布して締結させてください。

規格 ●材 質：C-1544-1、2/不锈钢板(SUS304)  
C-1544-F/不锈钢棒(SUS303)  
弹性体(TPE)

- 用途 ●表面处理：鍍黒铬  
●弹性体硬度：80～90度  
●需要搬迁的电脑和测量设备
- 交货期 ●常规产品・・・敬请垂询
- 备注 ●锁闭时请确认拉杆尖端是否处于“锁闭确认”的○标记的位置。  
●安装在有振动机器的场合，请涂抹防松胶后拧紧。



C-1544-1-L



C-1544-1-R



C-1544-2



C-1544-F

[C-1544-1-R]

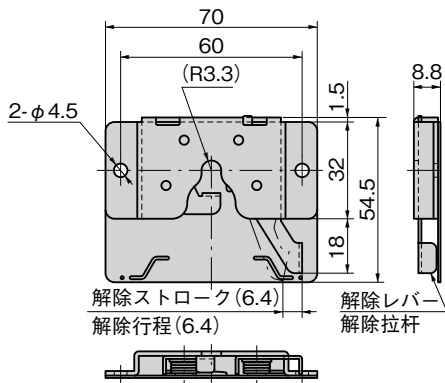

[C-1544-2]

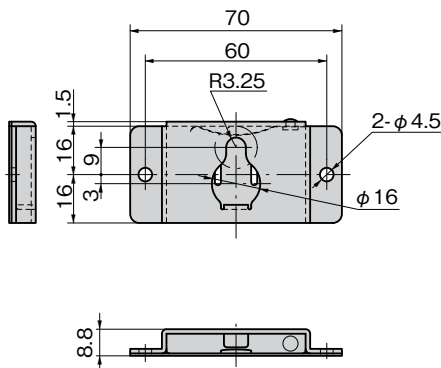

[C-1544-F]

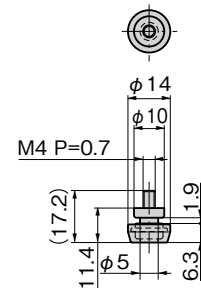

### 使用例

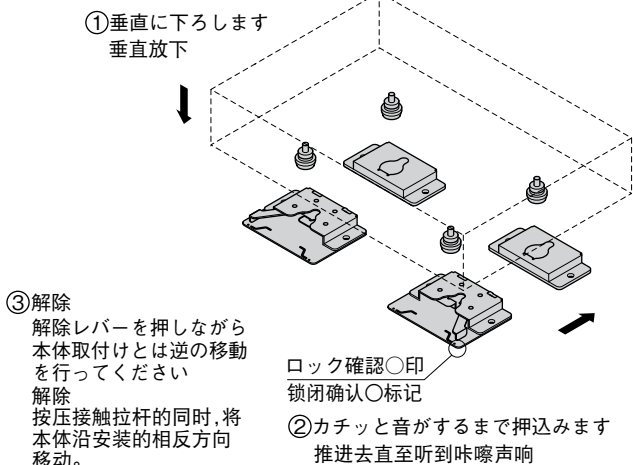

商品番号 商品编号	RoHS	CAD	製品質量(g) 产品重量(g)	コード 代码
C-1544-1-L	●	2D/3D	61	24378
C-1544-1-R	●	2D/3D	61	24379
C-1544-2	●	2D/3D	41	24380
C-1544-F	●	2D/3D	5	24381

●：RoHS指令対応产品  
▲：RoHS指令可对应产品。



ファスナー

ラッチ錠

ドア  
キャッチ

スナッチ  
ロック

コントロール  
センター

太陽光  
関連金具

グレーチング  
ロック

工業用  
錠前

電磁波  
対策

パッキン

窓枠・カード  
ホルダー

ゴム脚・  
グロメット

周辺機器  
(C)

充電器用  
金具

フリーザー  
金具

ラッシング  
システム