

密封条

窗框、
卡片夹

橡胶支脚
垫圈

相关配件
(C)

充电器用
五金件

冷库
五金件

捆扎装置

窗扣 クレセント

〔右用〕
〔右用〕



C-1182-1
右用
右用

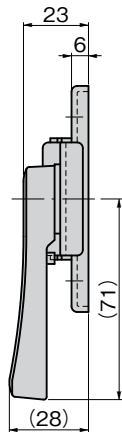
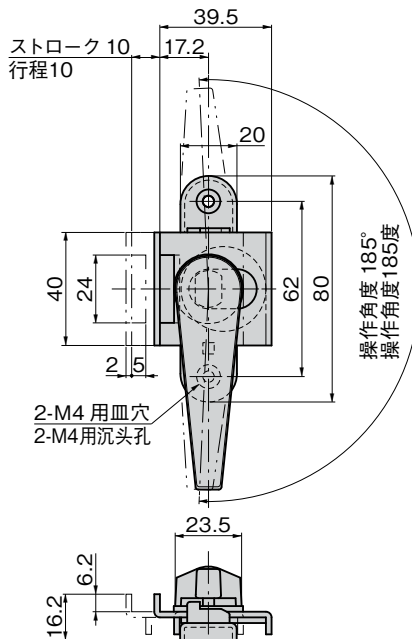

C-1182
不锈钢制

特 点

- ステンレス製で耐食性に優れています。
- 採用不锈钢材质，耐腐蚀性优异。

- 仕 様 ●材 質：ステンレス鋼板(SUS304)
●表面仕上：鏡面バフ研磨
- 用 途 ●船舶用サッシ扉・窓
- 用 納 期 ●標準在庫品
- 備 考 ●右用・左用をご指定ください。
●窓枠の形状により受座が異なるため本体には受座が付属していません。お問合せください。

- 規 格 ●材 質：不锈钢板（SUS304）
●表面处理：鏡面抛光
- 用 途 ●船舶用拉窗门、窗
- 交 貨 期 ●常规产品・・・敬请垂询
- 備 注 ●请指定右用或左用。
●座扣因窗框形状不同而异，所以不附带座扣。敬请垂询。

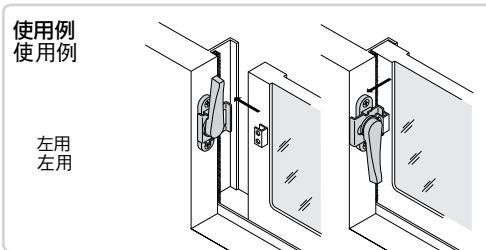

商品番号 商品编号	RoHS CAD	備 考 注	製品質量(g) 产品重量(g)	コード 代 码
C-1182-1	● 2D/3D	右用 右用	143	22210
C-1182-2	● 3D	左用 左用	143	22211

●：RoHS指令対応产品 ▲：RoHS指令可対応产品。