

# 门挡 ドアホルダー



**C-1895**  
不銹鋼制

## 特点

- 取付けが簡単です。
- ステンレス製で、耐食性に優れています。
- 本体のアームはバネの力により固定されます。
- 左右兼用型
- 安装简单。
- 采用不锈钢材质，耐腐蚀性能优异。
- 主体的支臂通过弹簧力固定。
- 左右兼用型

- 仕様**
- 製品質量：115g
  - 材質：本体 / ステンレス鋼板 (SUS304)  
樹脂カバー / ポリプロピレン (PP)
- 用途**
- 表面仕上：バレル研磨
  - 特装车・バン型車の扉
- 納期**
- 標準在庫品
- 備考**
- 保持：本体のアームを上げ、受座に装着し扉を保持します。
  - 開放：アームを上げて受座からはずして開放します。

- 規格**
- 产品重量：115g
  - 材質：本体 / 不銹鋼鋼板 (SUS304)  
樹脂套 / 聚丙烯 (PP)
  - 表面处理：滾筒研磨
- 用途**
- 特种车辆、厢式货车等的门
- 交货期**
- 常规产品・・・敬请垂询
- 备注**
- 保持：将主体的支臂提起并装入座扣，将门固定。
  - 松开：将主体的支臂提起并从座扣内拔出，将门松开。



C-1895-2N

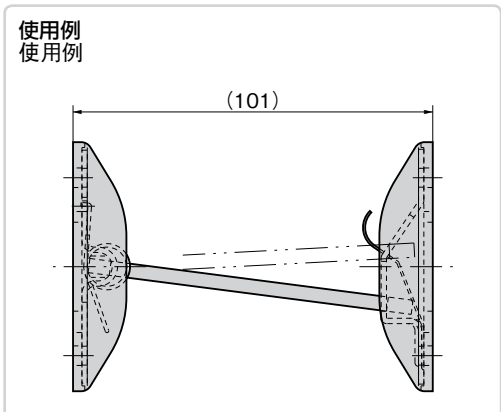
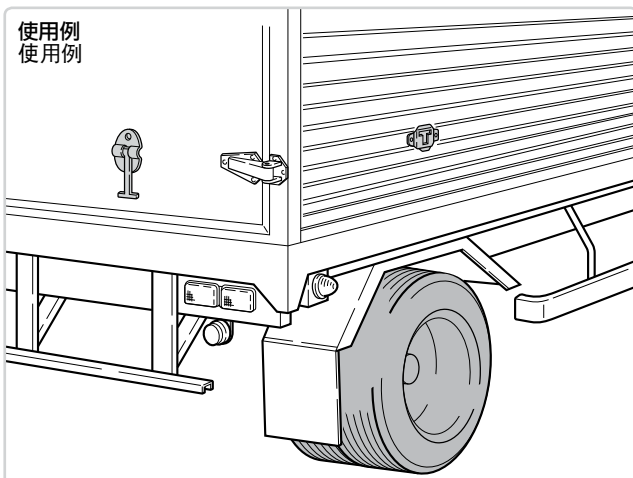
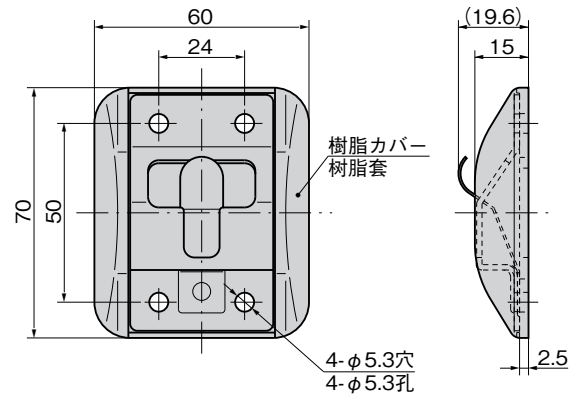
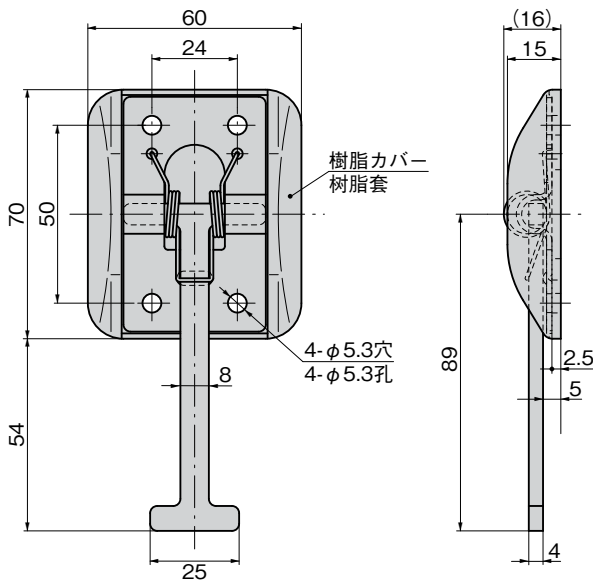

商品番号 商品编号	RoHS	CAD	製品質量 (g) 产品重量 (g)	コード 代码
C-1895-2N	●	2D/3D	160	23598

- : RoHS指令対応产品
- ▲ : RoHS指令可对应产品。

ファスナー  
ラッチ錠・キャッチ  
錠前装置・周辺機器



C

ファスナー

ラッチ錠

DOOR CATCHES  
ドア  
キャッチ  
スナッチ  
ロック  
コントロール  
センター

太陽光  
関連金具

グレーチング  
ロック

工業用  
錠前

電磁波  
対策

パッキン

窓枠・カード  
ホルダー

ゴム脚・  
グロメット

周辺機器  
(C)

充電器用  
金具

フリーザー  
金具

ラッシング  
システム