

# 门碰

## ドアキャッチ

最适合重型门

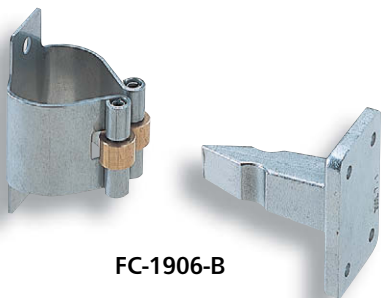

FC-1906-B

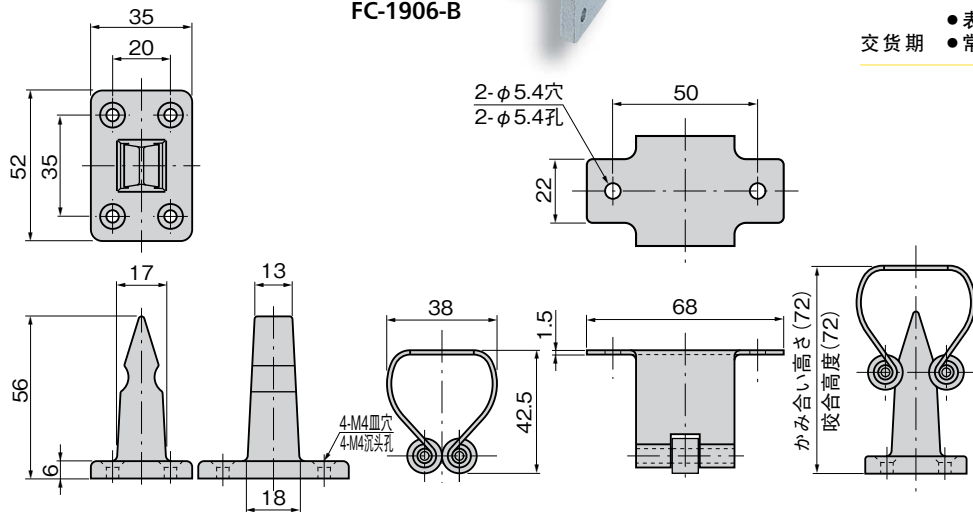

**FC-1906-B**  
不锈钢制

### 特点

- 拔差しがスムーズです。
- 插拔顺畅。

仕様 ● 材質: 本体/ステンレス鋼铸件(SUS304)  
受け/ステンレス鋼板(SUS304)  
(ローラー部のみ黄銅)

納期 ● 表面仕上: ピースショット処理  
● 標準在庫品

規格 ● 材質: 本体/不锈钢铸件(SUS304)  
锁扣/不锈钢板(SUS304)  
(仅滚轮部为黄铜)

交货期 ● 表面处理: 抛丸处理  
● 常规产品... 敬请垂询

商品番号 商品编号	RoHS CAD	コード 代码
FC-1906-B	2D	62805

- : RoHS指令对应产品
- ▲ : RoHS指令可对应产品。

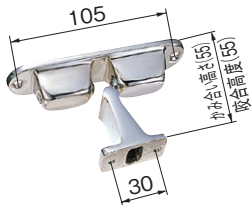

也有 FC-907型。  
敬请垂询。