

# 大型圆门销

大型丸落し



**C-1247**  
不锈钢制

**C-247**  
铁制

## 特点

- ステンレス製で耐食性に優れています。
- 採用不锈钢材质，耐腐蚀性优异。

### [C-1247]

仕様 ● 材質：冷間圧延ステンレス鋼板(SUS304)  
● 表面仕上：本体/光沢パレル研磨(C-1247-1~3)  
電解研磨(C-1247-4)

### [C-247]

仕様 ● 材質：熱間圧延鋼板(SPHC)  
● 表面仕上：亜鉛めっきクロメート処理(MFZn-C)  
用途 ● 門扉・屋外用キュービクル  
納期 ● 標準在庫品  
備考 ● つまみはねじになっており、取り外す事により簡単に逆仕様にできます。(C-1247-4は除く)  
● 丸落しガイドC-247-1、C-1247-1は2個付属  
● つまみは、緩み止めとして緩み防止剤を塗布してください。  
● 旧商品番号はB-32です。  
● 表以外のL寸法も製作致します。お問合せください。



扣件

弹簧锁

门吸门碰

碰锁

控制中心

太阳能相关五金件

格栅锁

工业用锁芯

电磁波对策

密封条

窗框、卡片夹

橡胶支脚、垫圈

相关配件(C)

充电器用五金件

冷库五金件

捆扎装置

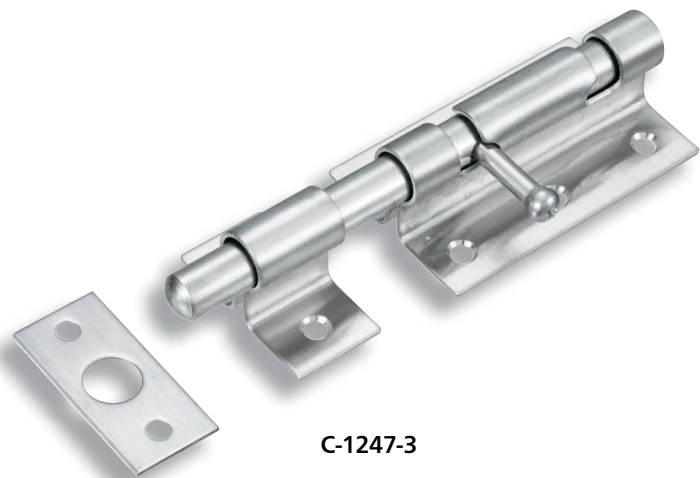

C-1247-3

[C-1247-1~3 ステンレス製 不锈钢制]  
[C-247-1~3 鉄製 铁制]

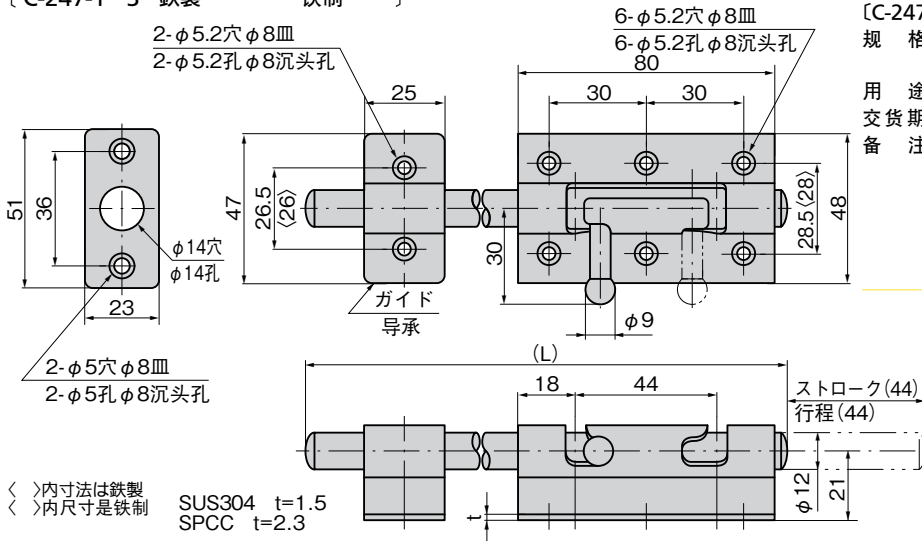

### [C-1247]

規格 ● 材質：冷轧不锈钢板 (SUS304)  
● 表面处理：本体/光泽滚筒研磨 (C-1247-1~3)  
电解除磨 (C-1247-4)

### [C-247]

規格 ● 材質：热轧钢板 (SPHC)  
● 表面处理：镀锌锌 (MFZn-C)  
用途 ● 门、户外配电箱  
交货期 ● 常规产品... 敬请垂询  
备注 ● 抓手为螺丝上紧型，拆卸重装可简单变为反向式样。(C-1247-4除外)  
● C-247-1、C-1247-1附带2个圆销导承。  
● 为防止抓手松动，请使用涂螺丝防松胶。  
● 旧商品编号为B-32。  
● 也制作表中未列的L尺寸产品。敬请垂询。

[C-1247-4 ステンレス製 不锈钢制]

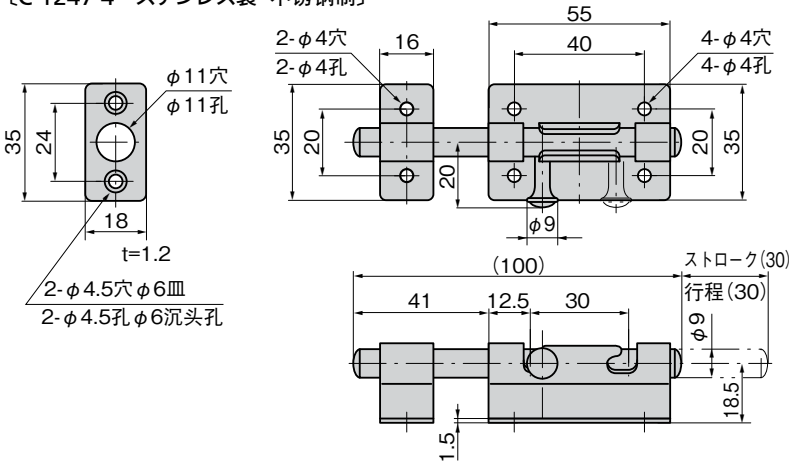

商品番号 商品编号		RoHS		CAD		(L)	製品質量(g) 产品重量(g)		コード 代码	
SUS	SPCC	SUS	SPCC	SUS	SPCC		SUS	SPCC	SUS	SPCC
C-1247-1	C-247-1	●	●	2D/3D	2D	450	524	650	20964	20590
C-1247-2	C-247-2	●	●	2D/3D	2D	300	392	485	20965	20591
C-1247-3	C-247-3	●	●	2D/3D	2D	150	260	330	20966	20592
C-1247-4		●		2D/3D		図面参照 参照图纸	126		21463	

● : RoHS指令对应产品 ▲ : RoHS指令可对应产品。