

圓型門鎖

丸落し



C-1883
不銹鋼制

C-883
鋁制
鐵制

特 点

- シャフトはバネにより押されているため、耐振性に優れています。
- 插銷被彈簧压紧，耐振性优良。

[C-1883]

- 仕 様 ●材 質：ステンレス鋼板(SUS304)
●表面仕上：ヘアライン仕上

[C-883-4S]

- 仕 様 ●材 質：冷間圧延鋼板(SPCC)
●表面仕上：垂鉛めっきクロメート処理(MFZn-C)

[C-883-4]

- 仕 様 ●材 質：アルミニウム合金押出し材(A6463AS-T5)
●表面仕上：荒しアルマイト処理
用 途 ●特装車・コンテナ・振動機器
納 期 ●標準在庫品

[C-1883]

- 規 格 ●材 質：不銹鋼板 (SUS304)
●表面処理：拉丝加工

[C-883-4S]

- 規 格 ●材 質：冷轧钢板 (SPCC)
●表面処理：鍍彩鋅 (MFZn-C)

[C-883-4]

- 規 格 ●材 質：鋁合金擠壓型材 (A6463AS-T5)
●表面處理：化陽極處理
用 途 ●特种車輛、集裝箱、振動設備
交貨期 ●常规產品・・・敬請垂詢

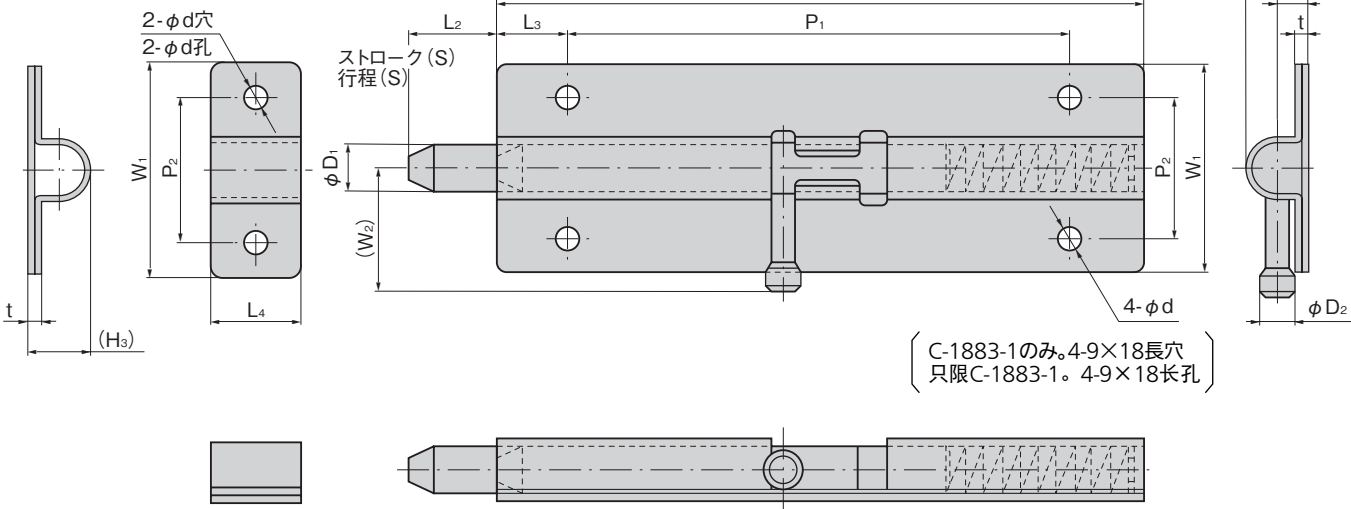
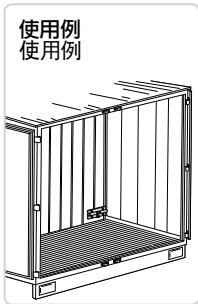

※C-883-4は、アルミニウム押出し材のため外觀が異なります。
※由于C-883-4使用的是铝合金挤出型材，外观与其他产品不同。

商品番号 商品编号	RoHS	CAD	材 質 材 质	L ₁	L ₂	L ₃	L ₄	W ₁	(W ₂)	(H ₁)	H ₂	(H ₃)	t	P ₁	P ₂	φD ₁	φD ₂	φd	(S)	製品質量(g) 产品重量(g)	コード 代 码
C-1883-1	●	2D/3D	ステンレス 不銹鋼	250	40	25	40	80	48	25.5	14	26	4	190	50	18	15	9×18	30	1,140	21526
C-1883-2	●	2D/3D		180	25	20	25	60	36	16	8	17	3	140	40	13	10	6.2	25	480	21527
C-1883-2L	●	2D		115	100	10	25	60	36	16	8	17	3	95	40	13	10	6.2	25	391	22850
C-1883-3	●	2D/3D		125	20	15	20	40	25	11.5	5.7	12.5	2.4	95	28	9	7.5	5.2	20	180	21528
C-1883-4	●	2D/3D																	5.2		130
C-883-4S	●	2D/3D	鉄 鉄	90	20	15	20	40	25	12	5.7	12.4	2.4	60	28	9	7.5	5.0	20	125	22851
C-883-4	●	2D/3D	アルミニウム 鋁						27	14	8	14	2				7	5.2		60	22198

●：RoHS指令対応产品 ▲：RoHS指令可対応产品。

ファスナー
ラッチ錠・キャッチ
錠前装置・周辺機器



ファスナー

LATCHES
ラッチ錠

ドア
キャッチ

スナッチ
ロック

コントロール
センター

太陽光
関連金具

グレーチング
ロック

工業用
錠前

電磁波
対策

パッキン

窓枠・カード
ホルダー

ゴム脚・
グロメット

周辺機器
(C)

充電器用
金具

フリーザー
金具

ラッシング
システム