

# 拉环弹簧锁

## リングラッチ



**C-1044**  
不锈钢制

**C-44**  
锌合金制

### 特点

PAT.PEND.

- 引手部は約60°引きこした所でストップする為、複数使用の大型扉に最適
- ラッチの強さはねじで調整できます。
- パネル穴明け加工が容易です。
- 拉手可固定在拉起角度约60度处, 适用于使用复数产品的大型门。
- 锁舌的强度可用螺丝进行调节。
- 面板容易开孔。

### 仕様

- [C-1044] ● 材 質: ステンレス(SUS304)  
● 表面仕上: 電解研磨
- [C-44] ● 材 質: 亜鉛合金(ZDC)  
● 表面仕上: サチライトクロムめっき(MZCr)
- 用 途 ● 船舶・特装車・環境機器
- 納 期 ● 標準在庫品

### 規格

- [C-1044] ● 材 質: 不锈钢(SUS304)  
● 表面处理: 電解研磨
- [C-44] ● 材 質: 锌合金(ZDC)  
● 表面处理: 鍍粉霧铬(MZCr)
- 用 途 ● 船舶、特种车辆、环境设备
- 交 貨 期 ● 常规产品・・・敬请垂詢



C-1044-0



C-1044-2

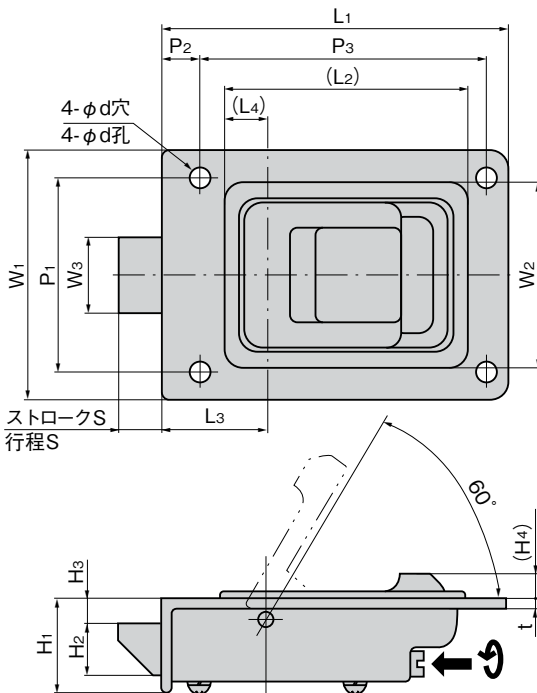

※調整ねじ  
マイナスドライバーでラッチの反力を調整できます。

※調整螺丝  
可以使用一字螺丝刀调节锁舌的反作用力。

### パネル穴明け寸法 面板开孔尺寸

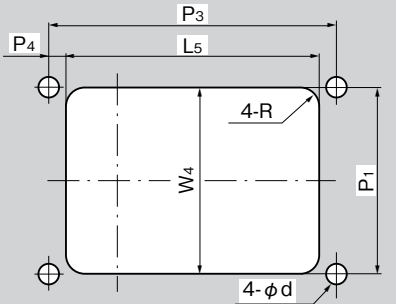

C-1044-P

### 特点

- アルミニウム製の筐体に取付けた際、発生する電解腐食を防ぎます。
- 安装到铝制的箱体上时可以防止电解腐蚀。

- 仕 様 ● 材 質: プロピレンゴム(EPDM)
- 納 期 ● 標準品・・・納期お問合せください

- 規 格 ● 材 質: 三元乙丙橡胶(EPDM)
- 交 貨 期 ● 常规产品・・・敬请垂詢

商品番号 商品编号	RoHS	CAD	コード 代 碼
C-1044-0-P	●	3D	23018
C-1044-1-P	●	3D	23019
C-1044-2-P	●	3D	23020

●: RoHS指令对应产品  
▲: RoHS指令可对应产品。

商品番号 商品编号	RoHS		CAD		コード 代 碼		
	SUS	ZDC	SUS	ZDC	SUS	ZDC	
C-1044-0	C-44-0	●	●	2D/3D	2D/3D	21498	21496
C-1044-1	C-44-1	●	●	2D/3D	2D	21438	21425
C-1044-2	C-44-2	●	●	2D/3D	2D/3D	21499	21497

●: RoHS指令对应产品 ▲: RoHS指令可对应产品。

商品番号 商品编号	SUS	ZDC	(L2)		L3	(L4)	L5	W1	W2		W3	W4	H1	H2	H3	(H4)	P1	P2	P3	P4	φd	R	S	t	製品質量(g) 产品重量(g)		
			SUS	ZDC					SUS	ZDC																	
C-1044-0	C-44-0	102	75	74.2	27.5	12.1	76	75	60.5	59.2	20	61.5	30	14	8.5	7	60	10	85	4	5.3	8.5	10.5	1.2	3	325	450
C-1044-1	C-44-1	90	65	64.2	27.5	12.1	66	65	50	49.2	20	51	25	14	6.9	6.5	50	10	74	4.5	4.2	5	10.5	1	2.5	220	325
C-1044-2	C-44-2	70	50.5	49.2	22	10.1	51.5	50	38.5	37.2	16	39.5	22	11.7	5.5	5.5	38	8	57	3.5	3.5	6.5	8	1	2.5	120	170

●: RoHS指令对应产品 ▲: RoHS指令可对应产品。



ファスナー

LATCHES  
ラッチ錠

ドア

キャッチ

スナッチ

ロック

コントロール

センター

太陽光

関連金具

グレーチング

ロック

工業用

錠前

電磁波

対策

パッキン

窓枠・カード

ホルダー

ゴム脚・

グロメット

周辺機器

(C)

充電器用

金具

フリーザー

金具

ラッシング

システム