



C-332
不锈钢制

带锁芯弹簧锁 (带锁盖)

シリンダー付ラッチ錠(キャップ付)

特点

- 鍵を時計方向へ30°回転するとラッチが10mm作動します。鍵は内部のばねの力で自動的に抜き差しできる位置へ復帰します。
- ワンタッチで施錠できます。
- キャップ付で防塵・防滴効果が得られます。
- 顺时针方向转动钥匙30度，则锁舌移动10mm。钥匙依靠内部弹簧的力量自动回复到可以插拔的位置。
- 单触即可上锁。
- 附带锁盖，具有防尘、防雨效果。

仕様

- **材質**
シリンダー錠部/快削黄銅棒 (C3602BD)
本体/ステンレス鋼板 (SUS304)
キャップ/亜鉛合金 (ZDC)
キー/黄銅板 (BSP)
- **表面仕上**
シリンダー錠部/クロムめっき (MBCr)
本体/光沢バレル研磨
キャップ/クロムめっき (MZCr)
キー/ニッケルめっき (MBNi)
- **鍵番号: 300**
- **付属品: キー2本**
- **用途**
交換機・制御盤
- **納期**
標準在庫品

規格

- **材質**
鎖芯部/易切黄銅棒 (C3602BD)
本体/不锈钢板 (SUS304)
蓋/锌合金 (ZDC)
钥匙/黄銅板 (BSP)
- **表面处理**
鎖芯/镀铬 (MBCr)
本体/光泽滚筒研磨
盖子/镀铬 (MZCr)
钥匙/镀镍 (MBNi)
- **钥匙编号: 300**
- **附件: 钥匙2把**
- **用途**
交換機、控制盤
- **交货期**
● 常规产品... 敬请垂询



C-332-1



C-332-2



キーNo.300
钥匙

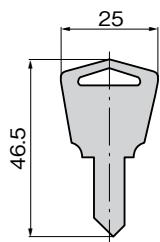
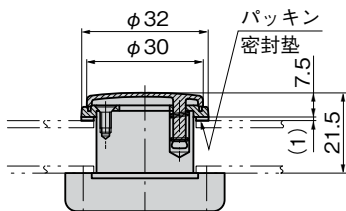
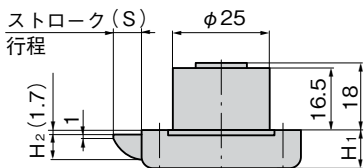
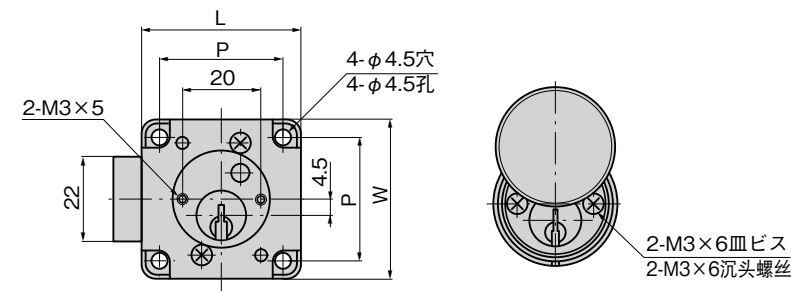

商品番号 商品编号	RoHS CAD	L	W	H ₁	H ₂	P	(S)	製品質量(g) 产品重量(g)	コード 代码
C-332-1	● 2D	48	48	11	8	36	10	170	22180
C-332-2	● 2D	41	41	10	6.5	32	7	140	22181

● : RoHS指令対応产品 ▲ : RoHS指令可对应产品。

定制



C-332-TAK80

也提供组配TAK80的产品。由于尺寸不同，详情敬请垂询。



キーNo.TAK80
钥匙

取付け方法 安装方法

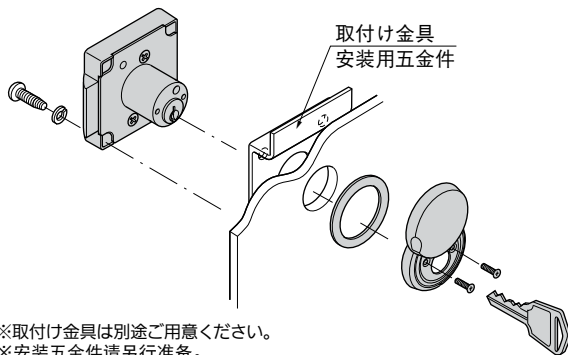

使用例 使用例

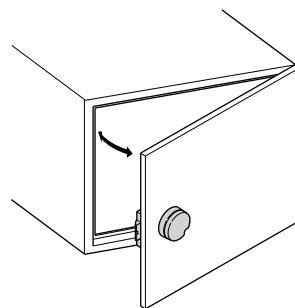

ファスナー
ラッチ錠・キャッチ
錠前装置・周辺機器



C

ファスナー

LATCHES
ラッチ錠
ドア
キャッチ

スナッチ
ロック

コントロール
センター

太陽光
関連金具

グレーチング
ロック

工業用
錠前

電磁波
対策

パッキン

窓枠・カード
ホルダー

ゴム脚・
グロメット

周辺機器
(C)

充電器用
金具

フリーザー
金具

ラッシング
システム