

# 坚固锁

## 本締錠



**C-374**  
铁制

### 特点

- PAT.PEND.
- 埋込みタイプで外觀がスッキリします。
  - 左右兼用型
  - 嵌入型，外观整洁。
  - 左右兼用型

- 仕様 ●材質：  
 本体/冷間圧延鋼板 (SPCC)  
 受け/ステンレス鋼板 (SUS304)
- 表面仕上：  
 本体/亜鉛めっきクロメート処理 (MFZn-C)  
 受け/ヘアライン仕上
- 付属品：受け
- 用途 ●シールド・収容箱・各種扉
- 納期 ●標準在庫品
- 備考 ●錠前は別売です。C-375-V・D (1282ページ) よりお選びください。

- 規格 ●材質：  
 本体 / 冷轧钢板 (SPCC)  
 锁扣 / 不锈钢板 (SUS304)
- 表面处理：  
 本体 / 镀锌 (MFZn-C)  
 锁扣 / 拉丝加工
- 附件：锁扣
- 用途 ●屏蔽装置、收纳箱、各种门
- 交货期 ●常规产品... 敬请垂询
- 备注 ●锁芯另售。请从C-375-V・M (第1282页) 选择。



表面正面 C-374 裏面背面

※写真は錠前組込例です。本製品の錠前は別売です。  
 ※照片是与锁芯的组装例。锁芯为另售。

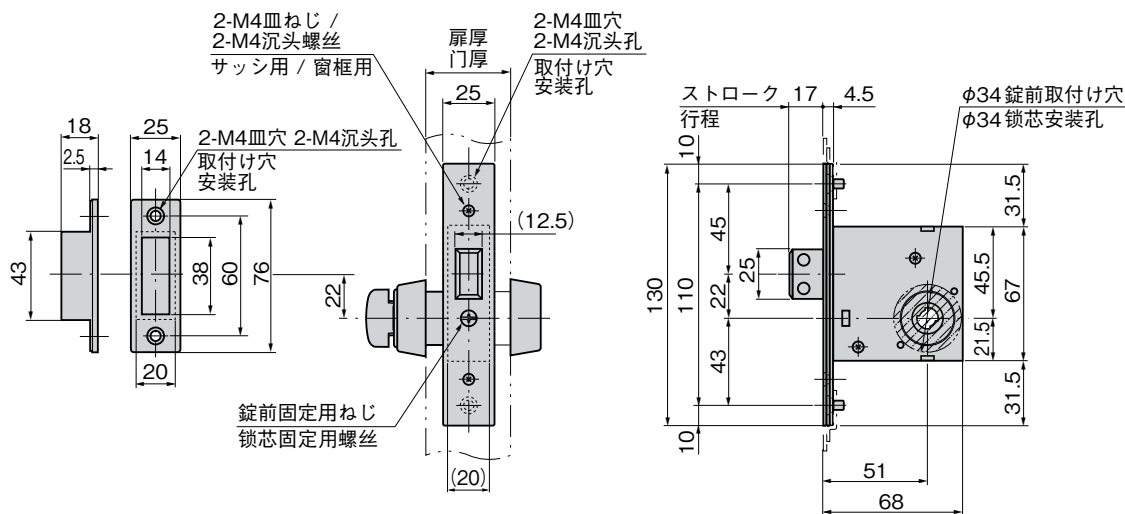

### 取付け方法 安装方法

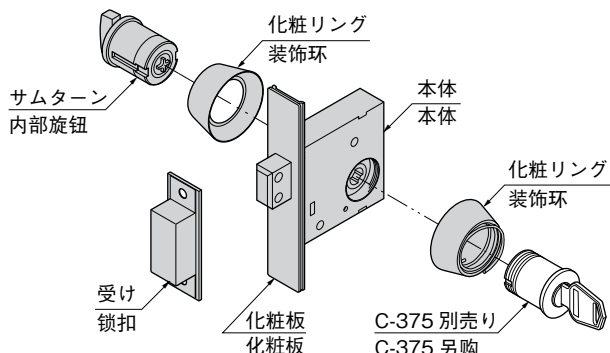

商品番号 商品编号	RoHS	CAD	適用扉厚 适用门厚	製品質量 (g) 产品重量 (g)	コード 代码
C-374-1	●	2D/3D	40~49	695	22879
C-374-2	●	3D	50~60	690	22881

● : RoHS指令对应产品  
 ▲ : RoHS指令可对应产品。