

# 带锁转角搭扣

ロック付コーナー キャッチクリップ



**C-1157**  
不锈钢制

ファスナー  
ラッチ錠・キャッチ  
錠前装置・周辺機器



**C-1157-1-A**  
(平行取付けタイプ)  
(平行安装型)



**C-1157-2-A**  
(平行取付けタイプ)  
(平行安装型)



**C-1157-3-B**  
(直角取付けタイプ)  
(直角安装型)

※印の寸法は縮代0mmの場合です。  
最大張力時はそれぞれ6mm長くなります。  
※寸法は紧固余量为0mm的时候。  
最大張力時各自加长6mm。

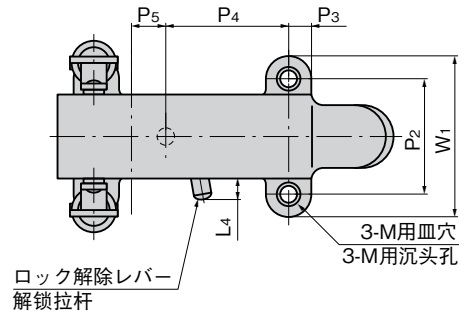

### 特点

- 筐体のコーナーに取付けができます。
- ステンレス製で耐食性に優れています。
- レバーでロックされますので、振動等で外れません。
- 能安装在箱体的转角部。
- 采用不锈钢材质，耐腐蚀性优异
- 用拉杆锁定，即使振动也不会松脱。

**仕様** ●材 質：冷間圧延ステンレス鋼板(SUS304)  
●表面仕上：光沢/パレル研磨

**用途** ●工作機械・コンテナ・振動機器

**納期** ●標準在庫品

**備考** ●A・Bの呼称は付属受金の形状の違いを表します。

**規格** ●材 質：冷轧不锈钢板 (SUS304)  
●表面处理：光泽滚筒研磨

**用途** ●机床、集装箱、振动仪器

**交货期** ●常规产品・・・敬请垂询

**备注** ●A、B的称呼表示附属扣座的形状不同。

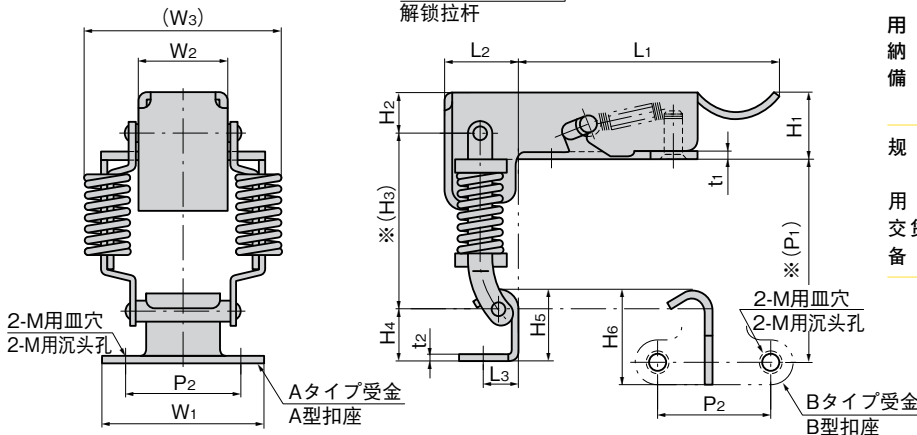

商品番号 商品编号	L <sub>1</sub>	L <sub>2</sub>	L <sub>3</sub>	L <sub>4</sub>	W <sub>1</sub>	W <sub>2</sub>	(W <sub>3</sub> )	H <sub>1</sub>	H <sub>2</sub>	(H <sub>3</sub> )	H <sub>4</sub>	H <sub>5</sub>	H <sub>6</sub>	t <sub>1</sub>	t <sub>2</sub>	(P <sub>1</sub> )	P <sub>2</sub>	P <sub>3</sub>	P <sub>4</sub>	P <sub>5</sub>	M	
																						引張荷重 N 拉伸负荷 N
		縮代(mm) 紧固余量(mm)																				
		1	2	3	4	5	6															
C-1157-1-A	87	25	12	7	56	29	64.5	23	14	62	19	25	33	3	2.5	72	40	8	42	10	M5	
C-1157-1-B																						
C-1157-2-A	73.5	19.5	10	6	52	26	57.5	19.5	12	57	16	20.5	27.5	2.5	2	65.5	38	7	34	7	M4	
C-1157-2-B																						
C-1157-3-A	46	15.5	7.5	5	38	20	43	15.5	10	49	13	16.5	21.5	2	1.5	56.5	28	5	20	5	M3	
C-1157-3-B																						

商品番号 商品编号	RoHS	CAD	備 考 注	引張荷重 N 拉伸负荷 N						製品質量(g) 产品重量(g)	コード 代 码
				縮代(mm) 紧固余量(mm)							
				1	2	3	4	5	6		
C-1157-1-A	●	2D	平行取付け 平行安装								21162
C-1157-1-B	●	2D	直角取付け 直角安装	59	108	157	206	255	314	345	21165
C-1157-2-A	●	2D/3D	平行取付け 平行安装								21163
C-1157-2-B	●	2D/3D	直角取付け 直角安装	48	98	147	196	245	294	212	21166
C-1157-3-A	●	2D/3D	平行取付け 平行安装								21164
C-1157-3-B	●	2D/3D	直角取付け 直角安装	29	59	88	118	147	176	95	21167

● : RoHS指令对应产品 ▲ : RoHS指令可对应产品。 ※縮代は表記の範囲内、ご使用ください。  
※请在表中列出的紧固余量范围内使用。

使用例  
使用例

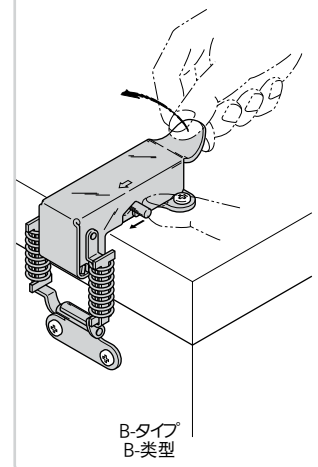

B-タイプ  
B-类型

FASTENERS  
ファスナー

ラッチ錠

ドア  
キャッチ

スナッチ  
ロック

コントロール  
センター

太陽光  
関連金具

グレーチング  
ロック

工業用  
錠前

電磁波  
対策

パッキン

窓枠・カード  
ホルダー

ゴム脚・  
クロメット

周辺機器  
(C)

充電器用  
金具

フリーザー  
金具

ラッシング  
システム