

小型搭扣

セミパチン錠



C-2023 钛制
C-1023 不锈钢制
C-23 铁制・黄铜制

特点

- 2種類の大きさがあり用途に合わせてバランスのあった大きさを選択できます。
- 大小有两种，可根据用途选择适合的尺寸。

用途 ● 計測機器・制御盤・分電盤
納期 ● 標準在庫品(チタン製はお問合せください)
備考 ● C-1023-3はC-1012-2-2、C-23-3はC-12-2-2にそれぞれ品番が変更になりました。

用途 ● 測量仪器、控制盘、分电盘
交货期 ● 常规产品・・・敬请垂询
备注 ● C-1023-3、C-23-3分别变更为C-1012-2-2、C-12-2-2。



C-1023-1

C-1023-2

[C-2023-1 チタン 钛
 C-1023-1 ステンレス 不锈钢
 C-23-1-Brass 黄銅 黄铜
 C-23-1-Iron 鉄 铁]

[C-2023-2 チタン 钛
 C-1023-2 ステンレス 不锈钢]

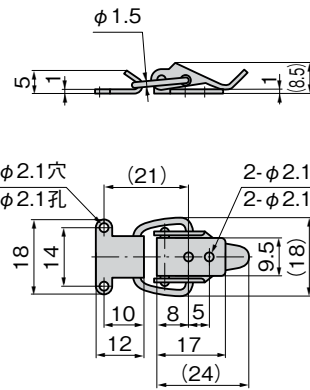
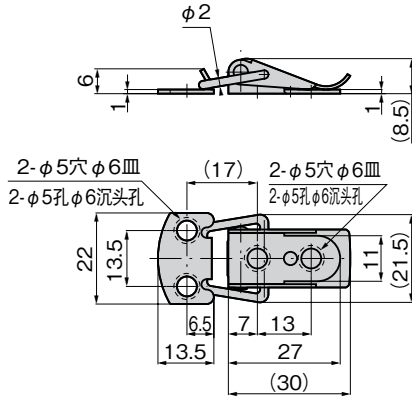

※本図は縮代0mmの場合です。
 ※本図表示紧固余量为0mm时的場合。

[C-23-3 鉄 铁]

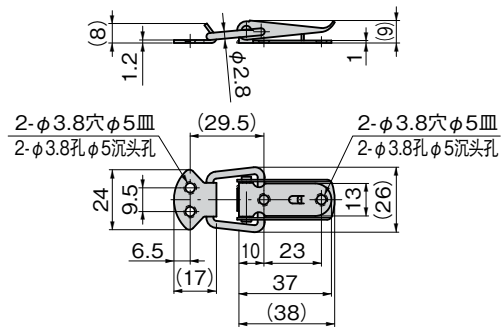

商品番号 商品编号	RoHS CAD	引張荷重 N 拉伸负荷 N	材 質 材 质	表面仕上 表面处理	製品質量(g) 产品重量(g)	コード 代 码
C-2023-1	●	78	純チタン2種 2号纯钛	光沢バレル研磨 光泽滚筒研磨	5	23101
C-2023-2	●	49			3.5	23102
C-1023-1	● 2D/3D	78	冷間圧延ステンレス鋼板 (SUS304) 冷轧不锈钢钢板	バレル研磨 滚筒研磨	11	20798
C-1023-2	● 2D/3D	49			6	21114
C-1023-3			C-1012-2-2に品番が変更になりました。 P.1008 变更为C-1012-2-2。			
C-23-1-Iron	● 2D/3D	78	冷間圧延鋼板(SPCC) 冷轧钢板(SPCC)	亜鉛めっきクロメート処理(MFZn-C) 镀锌(MFZn-C)	11	20040
C-23-1-Brass	● 2D/3D	78	黄銅板(C2801P) 黄铜板(C2801P)	クロムめっき(MBCr) 镀铬(MBCr)	12	20041
C-23-3-Iron	● 2D	49	冷間圧延鋼板(SPCC) 冷轧钢板(SPCC)	ニッケルめっき(MFNI) 镀锌(MFNI)	18	20043
C-23-3-Brass			C-12-2-2に品番が変更になりました。 P.1008 变更为C-12-2-2。			

● : RoHS指令対応产品 ▲ : RoHS指令可対応产品。

ファスナー
ラッチ錠・キャッチ
錠前装置・周辺機器



FASTENERS
ファスナー

ラッチ錠

ドア
キャッチ

スナッチ
ロック

コントロール
センター

太陽光
関連金具

グレーチング
ロック

工業用
錠前

電磁波
対策

パッキン

窓枠・カード
ホルダー

ゴム脚・
グロメット

周辺機器
(C)

充電器用
金具

フリーザー
金具

ラッシング
システム