

带锁孔搭扣

鍵穴付パチン錠

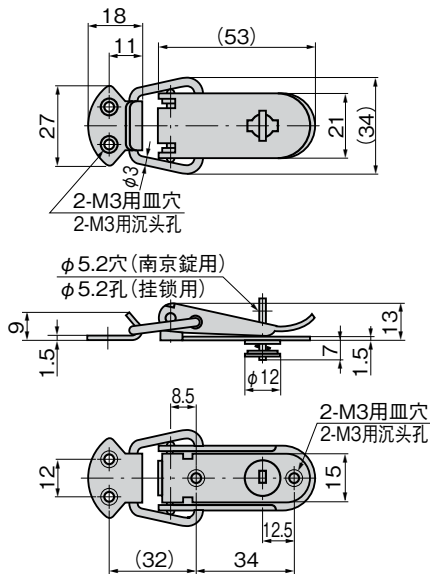

C-141

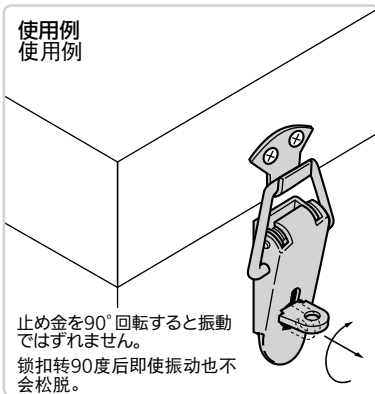

※本図は締代0mmの場合です。
 ※本図表示紧固余量为0mm时的場合。



C-141
黄铜制

特点

- 南京錠で施錠ができます。
- 南京錠穴部分を90°回転するとロックできます。
- 可以使用挂锁上锁。
- 把挂锁孔部转90度简单锁定。

仕様 ●材 質:黄銅板(C2801P)
 ●表面仕上:クロムめっき(MBCr)

用途 ●計測機器・工作機械・配分電盤

納期 ●標準在庫品

備考 ●南京錠C-555は1276ページをご参照ください。

規格 ●材 質:黄銅板(C2801P)
 ●表面处理:镀铬(MBCr)

用途 ●測量仪器、机床、配分电盘

交货期 ●常规产品・・・敬请垂询

备注 ●关于挂锁C-555请参照1276页。

パネル穴明け寸法(本体側)
 面板开孔尺寸(本体側)

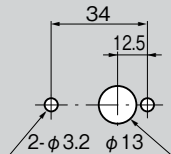

| 商品番号 商品编号 | RoHS CAD | 製品質量(g) 产品重量(g) | 引張荷重 N 拉伸负荷 N | コード 代 码 |
|--------------|-------------|--------------------|------------------|------------|
| C-141 | ● 2D | 42 | 147 | 20429 |

●: RoHS指令対応产品 ▲: RoHS指令可対応产品。