

带锁孔搭扣

鍵穴付きパチン錠

南京錠で施錠
用挂锁上锁



C-1426

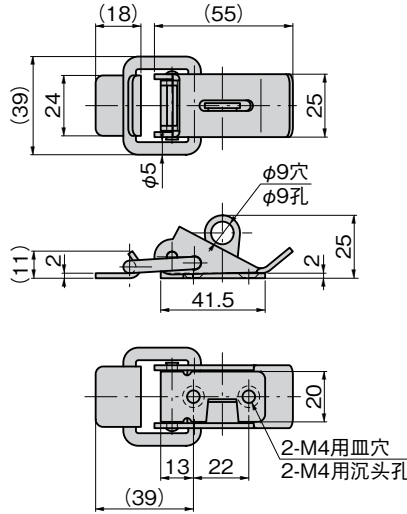

※本図は縮代0mmの場合です。
※本图表示紧固余量为0mm时的
場合。



C-1426
不锈钢制

特点

- 南京錠で施錠することができます。
- ステンレス製で耐食性に優れています。
- 可以使用挂锁上锁。
- 采用不锈钢材质，耐腐蚀性优异。

仕様 ●材 質：ステンレス鋼板(SUS304)

●表面仕上：パレル研磨

用途 ●計測機器・分電盤・工作機械

納期 ●標準在庫品

備考 ●受け金具は溶接用で、ビス止め用の穴がありません。

規格 ●材 質：不锈钢板（SUS304）

●表面处理：滚筒研磨

用途 ●测量仪器、分电盘、机床

交货期 ●常规产品・・・敬请垂询

备注 ●锁扣用于焊接，没有固定螺丝用的孔。

商品番号 商品编号	RoHS	CAD	製品質量(g) 产品重量(g)	コード 代 码
C-1426	●	3D	69	24548

●：RoHS指令对应产品

▲：RoHS指令可对应产品。

