

弾簧搭扣

キャッチクリップ



C-1545
不銹鋼制

特 点

- 南京錠で施錠できます。
- 強力スプリング内蔵により振動機器に最適です。
- C-1537-Aと取付け穴に互換性があります。
- 可用掛鎖上鎖。
- 内蔵強力弾簧，適合用于振动机器。
- 安装孔与C-1537-A有互换性。

- 仕 様** ●材 質：冷間圧延ステンレス鋼板(SUS304)
●表面仕上：光沢パレル研磨
- 用 途** ●船舶・工作機械・食品機械・建設機械
- 納 期** ●標準在庫品
- 備 考** ●南京錠C-555は1276ページをご参照ください。

- 規 格** ●材 質：冷轧不銹鋼板 (SUS304)
●表面処理：光澤滾筒研磨
- 用 途** ●船舶、机床、食品机械、建筑机械
- 交货期** ●常规产品・・・敬请垂询
- 備 注** ●关于挂锁C-555请参照1276页。



C-1545-2



C-1545-4

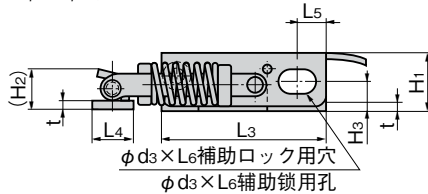
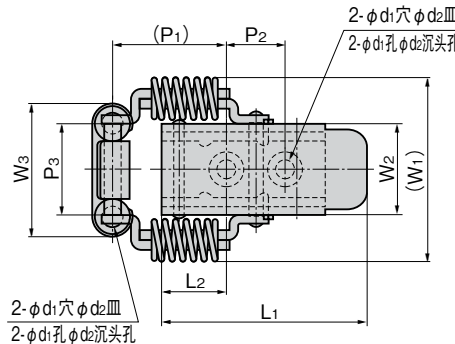

※本図は縮代0mmの場合です。
※本図表示紧固余量为0mm时的場合。

商品番号 商品编号	RoHS	CAD	引張荷重 N 拉伸负荷 N 縮代 紧固余量 (mm)				L ₁	L ₂	L ₃	L ₄	L ₅	(W ₁)	W ₂	W ₃	H ₁	(H ₂)	H ₃	t	(P ₁)	P ₂	P ₃	φd ₁	φd ₂	φd ₃ ×L ₆	製品質量(g) 产品重量(g)	コード 代 碼
			1	2	3	4																				
C-1545-2	●	2D/3D	156	186	252	321	75	24	60	14	11	61	32	46	18.5	13	9.5	2.5	43	21	32	5.6	10	6.5×10	170	22776
C-1545-3	●	2D/3D	102	142	181	222	50	16	40	10	7	45	22	32	14	10	7	2	28	14	22	5	8.3	5.5×9	65	22695
C-1545-4	●	2D/3D	48	84	107	136	41	18	35	8	6.8	35.6	18	26	12	8.3	6.3	1.5	27	12	18	3.4	6	5.5×9	32	22904

※縮代は表記の範囲内で、ご使用ください。※请在表中列出的紧固余量范围内使用。

●：RoHS指令对应产品 ▲：RoHS指令可对应产品。

ファスナー
ラッチ錠・キャッチ
錠前装置・周辺機器



FASTENERS

ファスナー

ラッチ錠

ドア
キャッチ

スナッチ
ロック

コントロール
センター

太陽光
関連金具

グレーチング
ロック

工業用
錠前