

带锁弹簧搭扣

ロック付キャッチクリップ



C-1546
不锈钢制

特 点

- ステンレス製で耐食性に優れています。
- レバーでロックする為、振動等で外れません。
- 採用不锈钢材质，耐腐蚀性优异。
- 用拉杆锁住，即使振动也不会松脱。

- 仕様 ● 製品質量：76g
● 材 質：冷間圧延ステンレス鋼板(SUS304)
● 表面仕上：パレル研磨
- 用途 ● 計測機器・工作機械・振動機器
- 納 期 ● 標準在庫品
- 規 格 ● 产品重量：76g
● 材 质：冷轧不锈钢板（SUS304）
● 表面处理：滚筒研磨
- 用 途 ● 测量仪器、机床、振动机器
- 交 貨 期 ● 常规产品・・・敬请垂询



C-1546-3

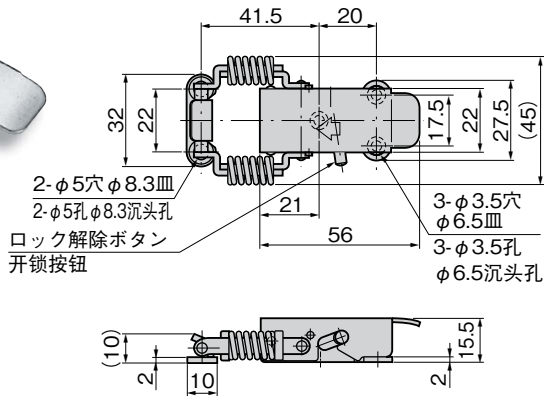

※本図は縮代0mmの場合です。
 ※本图表示紧固余量为0mm时的场合。

商品番号 商品编号	RoHS	CAD	引張荷重 N 拉伸负荷 N			コード 代 碼
			縮代	紧固余量 (mm)		
			1	2	3	
C-1546-3	●	2D	50	75	100	23007

●：RoHS指令对应产品 ▲：RoHS指令可对应产品。

※縮代は表記の範囲内で、ご使用ください。※请在表中列出的紧固余量范围内使用。