

带锁弹簧搭扣

ロック付キャッチクリップ



C-1007-11・12

不锈钢制

特点

- ステンレスキャッチクリップC-1007のオートロックタイプです。
- C-1007と取付けに互換性があります。
- 施錠時は自動的にロックプレートでロックするため、振動等で外れにくい構造です。
- ロックプレートをスライドさせることによりロックが解錠します。
- ステンレスで耐食性に優れています。
- 不锈钢弹簧搭扣C-1007の自动锁型。
- 在安装上与C-1007具有互换性。
- 上锁时锁板自动锁定，即使振动也难以松脱。
- 滑动锁板开锁。
- 采用不锈钢材质，耐腐蚀性好。

- 仕様** ●材 質：冷間圧延ステンレス鋼板(SUS304)
●表面仕上：光沢/パレル研磨
- 用途** ●計測機器・振動機器・特装車
- 納期** ●標準在庫品
- 規格** ●材 質：冷軋不锈钢板 (SUS304)
●表面处理：光澤滾筒研磨
- 用途** ●測量儀器、振動機器、特种車輛
- 交貨期** ●常规產品・・・敬請垂詢

PAT.PEND.

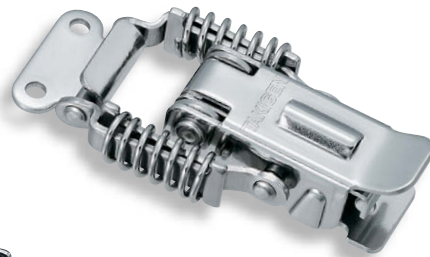

C-1007-12



C-1007-11

[C-1007-11]

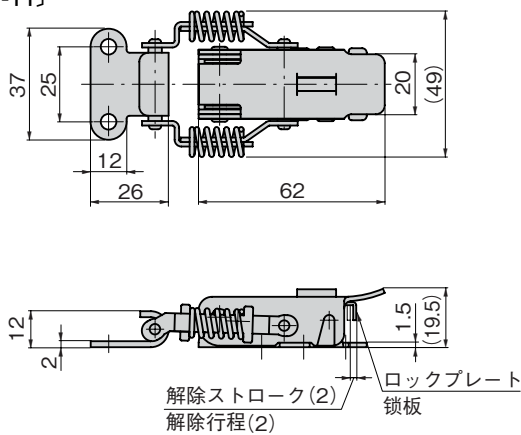

[C-1007-12]

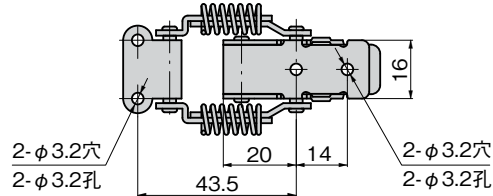
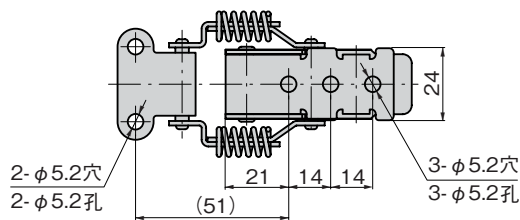
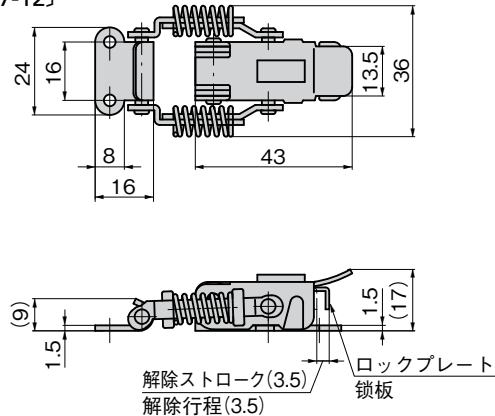

※本図は縮代0mmの場合です。
※本図表示緊固余量为0mm时的場合。

商品番号 P商品编号	RoHS	CAD	製品質量(g) 产品重量(g)	引張荷重 N 拉伸负荷 N			コード 代码
				縮代 緊固余量(mm)			
C-1007-11	●	2D/3D	100	176	205	224	23031
C-1007-12	●	2D/3D	47	68	83	103	23660

●：RoHS指令対応产品 ▲：RoHS指令可对应产品。
※縮代は表記の範囲内で、ご使用ください。※请在表中列出的緊固余量范围内使用。

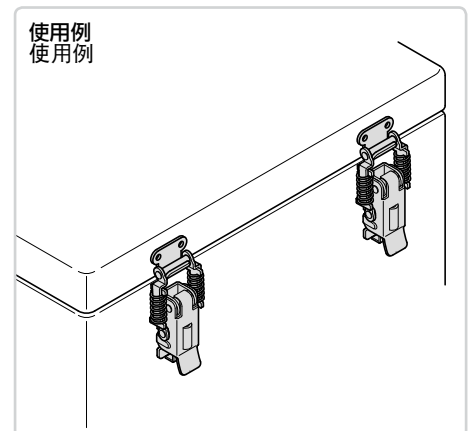

ファスナー
ラッチ錠・キャッチ
錠前装置・周辺機器



C

FASTENERS
ファスナー
ラッチ錠

ドア
キャッチ

スナッチ
ロック

コントロール
センター

太陽光
関連金具

グレーチング
ロック

工業用
錠前

電磁波
対策

パッキン

窓枠・カード
ホルダー

ゴム脚・
グロメット

周辺機器
(C)

充電器用
金具

フリーザー
金具

ラッシング
システム