

方型搭扣

角型キャッチクリップ

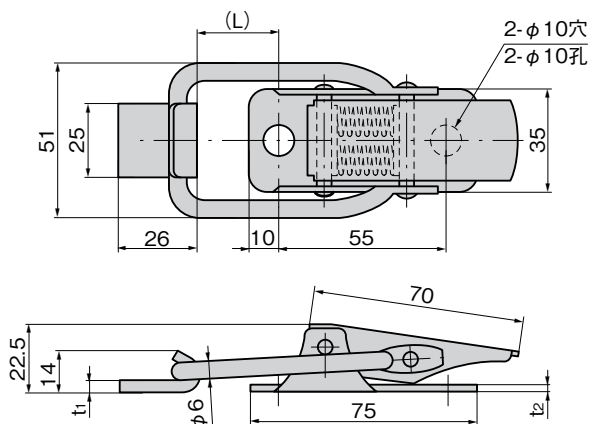

C-1509



| 商品番号 商品编号 | RoHS CAD | 備 考 注 | (L) | t ₁ | t ₂ | 製品質量(g) 产品重量(g) | コード 代 码 |
|--------------|-------------|----------------|-----|----------------|----------------|--------------------|------------|
| C-1509 | ● 2D | ステンレス製 不锈钢制 | 26 | 3 | 2.5 | 205 | 24673 |
| C-509 | ● 2D/3D | 鉄製 铁制 | 27 | 3.2 | 2.6 | 220 | 20728 |

● : RoHS指令対応产品 ▲ : RoHS指令可対応产品。



C-1509
不锈钢制

C-509
铁制

特 点

- 頑丈な作りです。
- 強力スプリング内蔵により振動機器に最適です。
- 做工牢固。
- 内蔵強力弹簧，适用于振动机器。

[C-1509]

- 仕 様 ●材 質：冷間圧延ステンレス鋼板(SUS304)
●表面仕上：光沢バレル研磨

[C-509]

- 仕 様 ●材 質：冷間圧延鋼板(SPCC)
●表面仕上：亜鉛めっきクロメート処理(MFZn-C)
●引張荷重：締代0.5mmで147N

用 途 ●計測機器・自動販売機・工作機械

納 期 ●標準在庫品

[C-1509]

- 規 格 ●材 質：冷轧不锈钢板(SUS304)
●表面处理：光泽滚筒研磨

[C-509]

- 規 格 ●材 質：冷轧钢板(SPCC)
●表面处理：镀彩锌(MFZn-C)
●拉伸负荷：紧固余量0.5mm时为147N

用 途 ●测量仪器、自动售货机、机床

交货期 ●常规产品・・・敬请垂询

※本図は締代0mmの場合です。
※本图表示紧固余量为0mm时的场合。