

拉杆搭扣

レバーファスナー

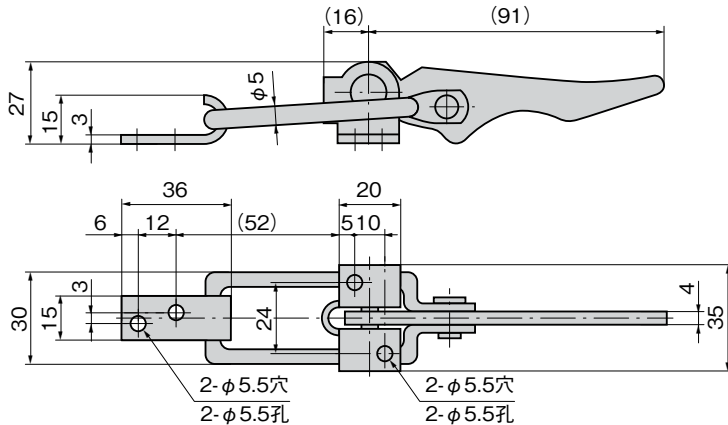

C-506



※本図は縮代0mmの場合です。
 ※本図表示紧固余量为0mm时的場合。



C-1506
 不锈钢制

C-506
 铁制

特点

- 締付け力が優れています。
- 強力紧固。

[C-1506]

- 仕様 ● 材質: ステンレス鋼板(SUS304)
 ● 表面仕上: 光沢バレル研磨
 ● 引張荷重: 294N

[C-506]

- 仕様 ● 材質: 熱間圧延鋼板(SPHC)
 ● 表面仕上: 亜鉛めっきクロメート処理(MFZn-C)
 用途 ● コンテナの蓋止め用
 納期 ● 標準在庫品

[C-1506]

- 規格 ● 材質: 不锈钢板(SUS304)
 ● 表面处理: 光澤滾筒研磨
 ● 拉伸负荷: 294N

[C-506]

- 規格 ● 材質: 热轧钢板(SPHC)
 ● 表面处理: 镀锌(MFZn-C)
 用途 ● 集装箱的盖紧闭用
 交货期 ● 常规产品... 敬请垂询

商品番号 商品编号	RoHS	CAD	製品質量(g) 产品重量(g)	コード 代码
C-1506	●	2D/3D	125	21332
C-506	●	2D/3D		20726

- : RoHS指令对应产品
- ▲ : RoHS指令可对应产品。

ファスナー
 ラッチ錠・キャッチ
 錠前装置・周辺機器



FASTENERS

ファスナー

ラッチ錠

ドア
 キャッチ

スナッチ
 ロック

コントロール
 センター

太陽光
 関連金具

グレーチング
 ロック

工業用
 錠前

電磁波