

## 可调节搭扣

アジャストファスナー

C-1266  
不锈钢制

## 特点

PAT.PEND.

- 締代の調整ができます。
- 南京錠で施錠ができます。
- ステンレス製で耐食性に優れています。
- 紧固余量可调节。
- 可以使用挂锁上锁。
- 采用不锈钢材质，耐腐蚀性优异。

- 仕様 ● 材質：冷間圧延ステンレス鋼板(SUS304)  
● 表面仕上：電解研磨
- 用途 ● 特装車・工作機械・船舶
- 納期 ● 標準在庫品
- 備考 ● 南京錠C-555は1276ページをご参照ください。

- 規格 ● 材質：冷轧不锈钢板(SUS304)  
● 表面处理：电解研磨
- 用途 ● 特种车辆、机床、船舶
- 交货期 ● 常规产品・・・敬请垂询
- 备注 ● 挂锁C-555敬请参考第1276页内容。



C-1266-1

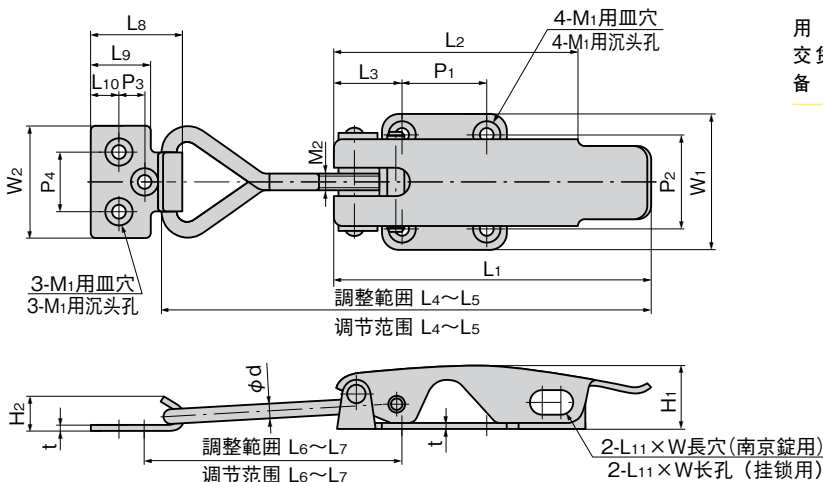

商品番号 商品编号	RoHS CAD	L1	L2	L3	L4~L5	L6~L7	L8	L9	L10	W1	W2	H1	H2	t	P1	P2	P3	P4	φd	L11×W	M1	M2	製品質量(g) 产品重量(g)	コード 代码
C-1266-1	● 2D/3D	115	97	25.5	155~180	70~95	34	22	10	50	42	25	12.5	2	30	34	10	22	7	15×9	M5	M8	250	21337
C-1266-2	● 2D/3D	85	66	18.5	118~133	55~70	25	16	7.5	37	31	17.5	9.5	1.5	22	25	7.5	16	5	11×7	M4	M6	100	21338
C-1266-3	● 2D/3D	65	51	14.5	95~102	47~53	19	12	5.5	28	24	13	7	1.2	16	18	5.5	12	4	8×5.5	M3	M5	50	21339

● : RoHS指令对应产品 ▲ : RoHS指令可对应产品。