

# 双重紧固搭扣

ダブルドロファスナー

带防振用安全装置



**C-1323**  
不锈钢制

## 特点

- 振動でラッチが外れない安全ロック機構付です。
- ステンレス製で耐食性に優れています。
- スプリングの作用で締付けができます。
- 施錠時取付けビスが外部から見えない安全設計
- 带安全锁紧机构，锁舌不会因振动松脱。
- 采用不锈钢材质，耐腐蚀性优异。
- 可通过弹簧作用进行紧固。
- 采用上锁后从外部看不到安装螺丝的安全设计

**仕様** ●材 質：ステンレス鋼板(SUS304)  
●表面仕上：光沢パレル研磨

**用途** ●航空機・船舶・車両・工作機器

**納期** ●標準在庫品

**動作** ●開ける／押ボタンを押込みながら引きこします。  
●閉める／本体を押下げるだけでロックします。

**規格** ●材 質：不锈钢板 (SUS304)  
●表面处理：光泽滚筒研磨

**用途** ●飞机、轮船、车辆、机床

**交货期** ●常规产品・・・敬请垂询

**动作** ●开 / 押下按钮的同时拉起。  
●关 / 按下本体即可扣紧。

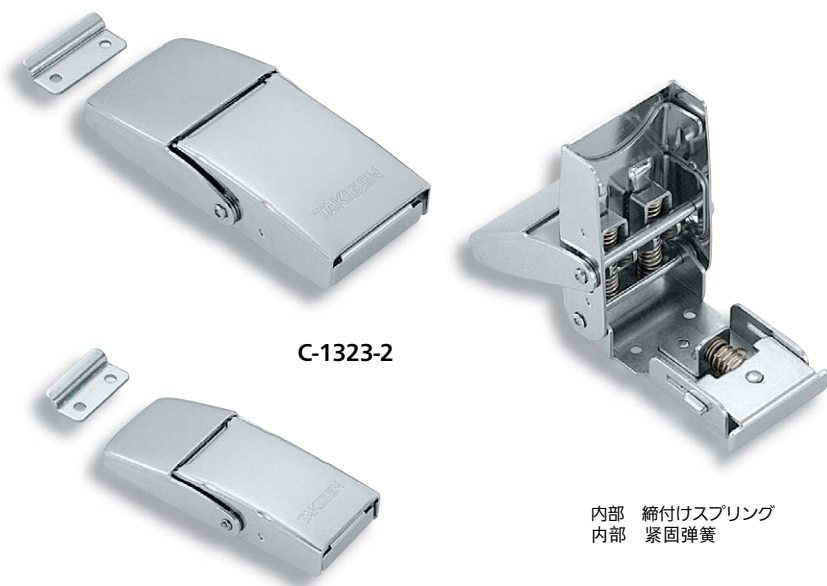

内部 締付けスプリング  
内部 紧固弹簧

C-1323-2

C-1323-3

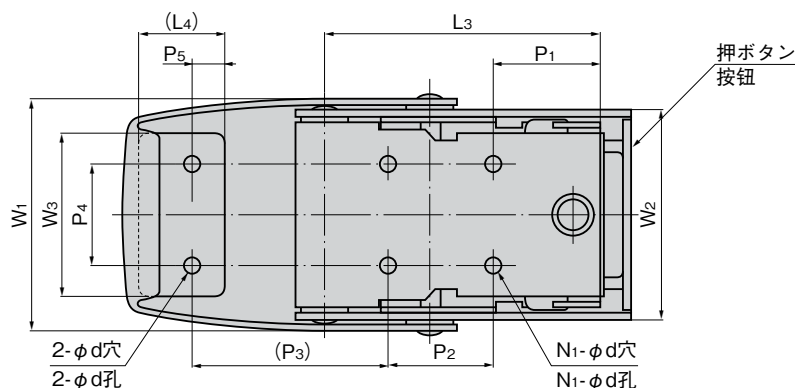
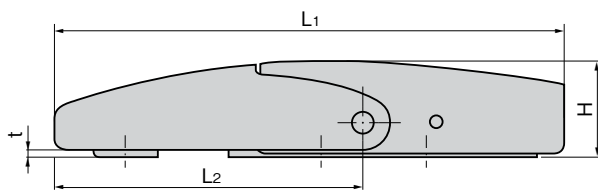

## 使用例

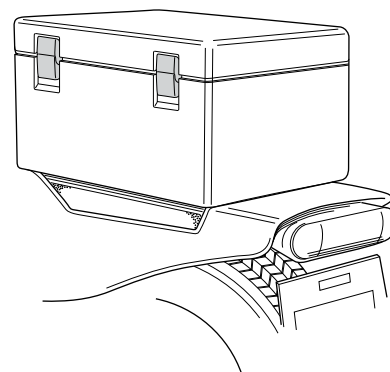

商品番号 商品编号	参考引張荷重 N 参考拉伸负荷 N			
	締代 (mm) 紧固余量 (mm)			
	1	2	3	4
C-1323-1	98	127	161	191
C-1323-2	100	137	163	189
C-1323-3	79	98	133	

※締代は表記の範囲内で、ご使用ください。  
※请在表中列出的紧固余量范围内使用。

商品番号 商品编号	RoHS CAD	L1	L2	L3	(L4)	W1	W2	W3	H	t	P1	P2	(P3)	P4	P5	φd	N1	製品質量 (g) 产品重量 (g)	コード 代码
C-1323-1	● 2D/3D	118	72.5	65	17.7	60	54.8	44	20	2	24.5	25	46~50	28	6	4.3	4	321	21668
C-1323-2	● 2D/3D	96	58.3	52.8	15	45	40.6	30	18.5	1.5	20.8	20	38~42	20	5	3.2	4	168	21669
C-1323-3	● 2D/3D	75	46	43.2	13.3	32	28.2	24	14.5	1.5	31.2	27	27~30	14	4	3.2	2	88	21670

● : RoHS指令对应产品 ▲ : RoHS指令可对应产品。

ファスナー  
ラッチ錠・キャッチ  
錠前装置・周辺機器



C

FASTENERS

ファスナー

ラッチ錠

ドア

キャッチ

スナッチ

ロック

コントロール

センター

太陽光

関連金具

グレーチング

ロック

工業用

錠前

電磁波

対策

パッキン

窓枠・カード

ホルダー

ゴム脚・

グロメット

周辺機器

(C)

充電器用

金具

フリーザー

金具

ラッシング

システム