



C-219
铁制

可调节扣件

アジャストファスナー

PAT.PEND.

特点

- 取付け面に対して回転方向の操作により作動が可能です。
- 締代の調整が可能です。(15mm)
- 相对于安装面可通过回轉方向的操作进行動作。
- 可调节紧固余量。(15mm)

- 仕様 ● 材質: 冷間圧延鋼板 (SPCC)
● 表面仕上: 亜鉛めっきクロメート処理 (MFZn-C)
- 用途 ● 大型ボックス・コンテナ
- 納期 ● 標準品・・・納期お問合せください
- 備考 ● ストッパー機能付きC-219-Sは中止予定品となりました。

- 規格 ● 材質: 冷軋鋼板 (SPCC)
● 表面処理: 鍍彩鋅 (MFZn-C)

- 用途 ● 大型箱、集裝箱
- 交貨期 ● 常规产品・・・敬請垂詢
- 备注 ● 帶制動功能C-219-S已預定停产品。



C-219

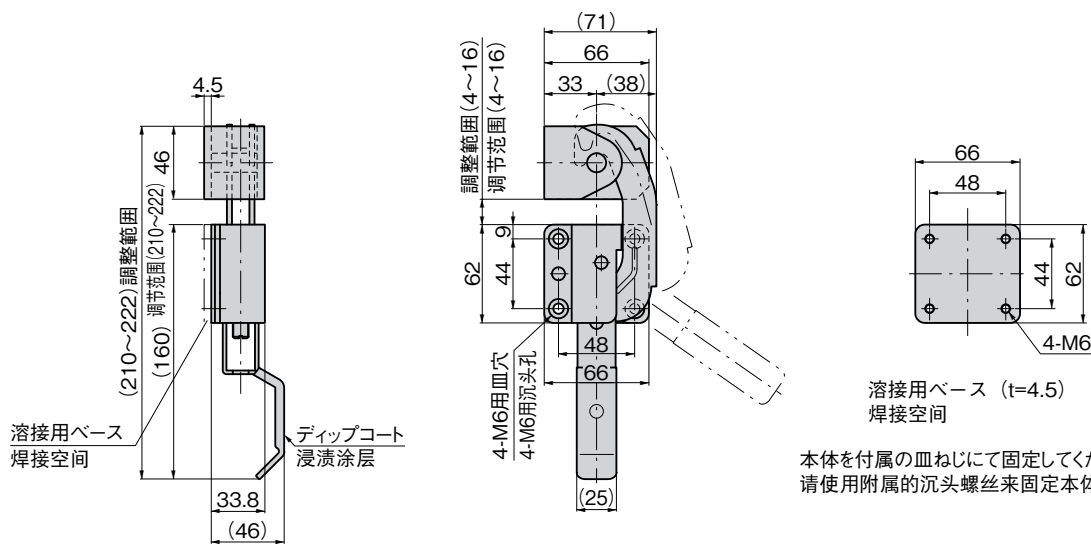

商品番号 商品编号	RoHS CAD	備 考 注	製品質量 (g) 产品重量 (g)	コード 代 码
C-219	2D	ストッパーなし 无制动器	957	22810

● : RoHS指令対応产品 ▲ : RoHS指令可対応产品。

使用例

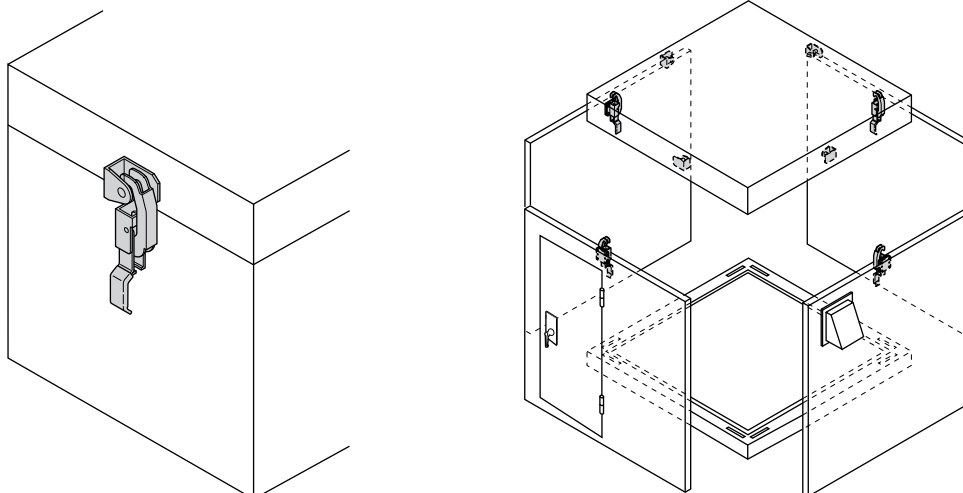

ファスナー
ラッチ錠・キャッチ
錠前装置・周辺機器



FASTENERS
ファスナー

ラッチ錠

ドア
キャッチ

スナッチ
ロック

コントロール
センター

太陽光
関連金具

グレーチング
ロック

工業用
錠前

電磁波
対策

パッキン

窓枠・カード
ホルダー

ゴム脚・
グロメット

周辺機器
(C)

充電器用
金具

フリーザー
金具

ラッシング
システム