

栏板扣

あおりファスナー



C-1621
不锈钢制

C-621
铁制

ファスナー
ラッチ錠・キャッチ
錠前装置・周辺機器



FASTENERS

ファスナー

ラッチ錠

ドア

キャッチ

スナッチ

ロック

コントロール

センター

太陽光

関連金具

グレーチング

ロック

工業用

錠前

電磁波

対策

パッキン

窓枠・カード

ホルダー

ゴム脚・

グロメット

周辺機器

(C)

充電器用

金具

フリーザー

金具

ラッシング

システム

[C-1621]

仕様 ●材質: ステンレス鋼板(SUS304)
●表面仕上: パフ研磨

[C-621]

仕様 ●材質: 熱間圧延鋼板(SPHC)
●表面仕上: C-621/垂鉛めっきクロメート処理(MFZn-C)
C-621-2/垂鉛めっきクロメート処理(MFZn-C)

納期 ●標準在庫品

備考 ●取付けは溶接になります。

[C-1621]

規格 ●材質: 不锈钢板 (SUS304)
●表面处理: 抛光

[C-621]

規格 ●材質: 热轧钢板 (SPHC)
●表面处理: C-621 / 镀彩锌 (MFZn-C)
C-621-2 / 镀彩锌 (MFZn-C)

交货期 ●常规产品・・・敬请垂询

备注 ●安装采用焊接方式。

商品番号 商品编号	RoHS CAD	製品質量(g) 产品重量(g)	コード 代码
C-1621	2D/3D	610	22219
C-621	3D	665	21202
C-621-2	2D	392	23915

●: RoHS指令対応产品
▲: RoHS指令可対応产品。



C-1621



C-621-2

[C-1621・C-621]

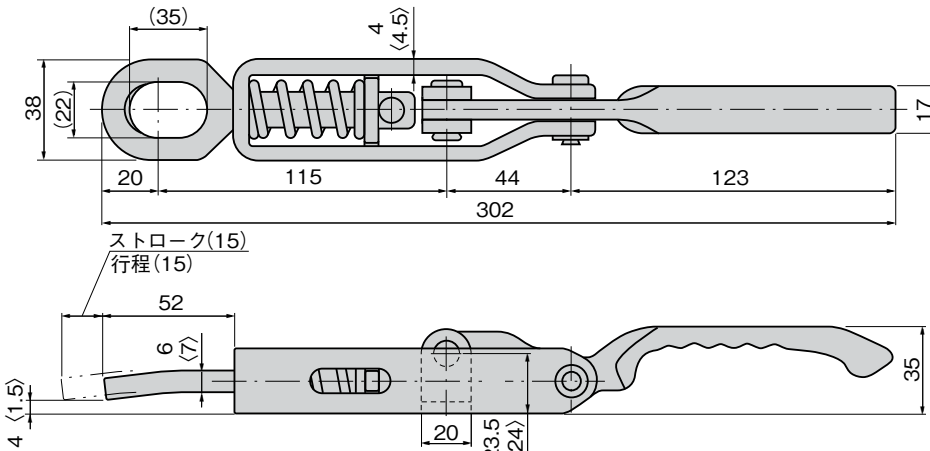

[C-621-2]

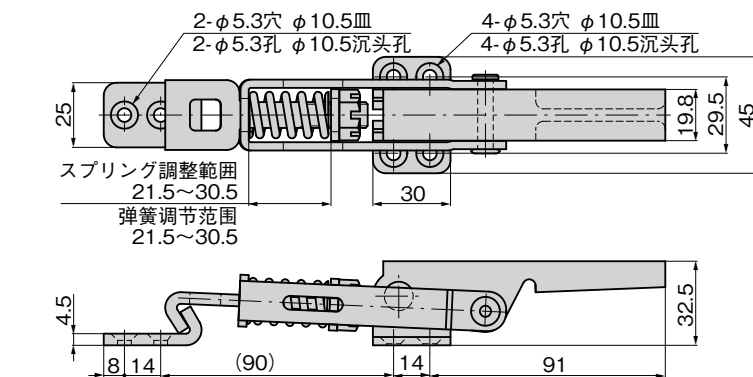

※本図は縮代0mmの場合です。
※本図表示緊固余量为0mm時。

