

调节式平面扭矩铰链

調整式フラットトルクヒンジ



B-1159
不锈钢制

蝶番
ステア
ー
周辺機器



B-1159-0



B-1159-1

[B-1159-0]

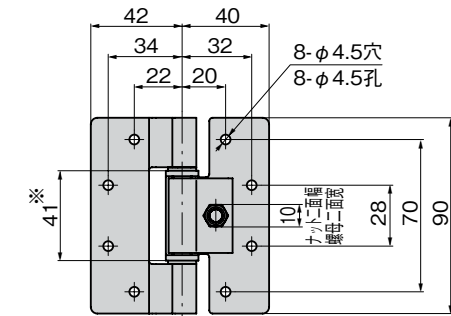

[B-1159-1]

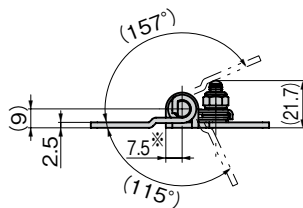
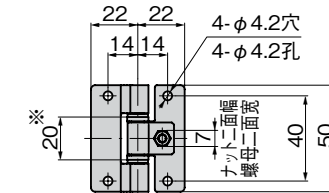

ヒンジ回転の際に※寸法部が扉や筐体に干渉しないように設定してください。
铰链转动时，请在不干涉门和箱体的情况下设定※部位的尺寸。

商品番号 商品编号	RoHS	CAD	定格負荷トルク cN・m 额定负荷扭矩 cN・m	初期設定トルク cN・m 初始设定扭矩 cN・m	製品質量 (g) 产品重量 (g)	コード 代号
B-1159-0	●	2D/3D	0~588	49±20%	205	13268
B-1159-1	●	2D/3D	10~196	39±20%	58	13269

●: RoHS指令対応产品 ▲: RoHS指令可対応产品。

特点

- 任意の角度で扉を保持します。
- 金属の摩擦を利用していない為、金属粉・異音は発生しません。
- 調整ナットでトルク値を変更できます。
- ステンレス製で耐食性に優れています。

- 可将门保持在任意角度。
- 因为没有利用金属的摩擦，不会产生金属粉末和噪音。
- 可以通过调节螺母改变扭矩值。
- 采用不锈钢材质，耐腐蚀性优异。

仕様 ● 材質：羽根／冷間圧延ステンレス鋼板(SUS304)
軸／ステンレス鋼棒(SUS303)
プラグ／ポリアセタール(POM)

● 表面仕上：光沢バレル研磨

● 使用温度範囲：0~+40℃

用途 ● 事務機器・家具・制御盤などの屋内機器

備考 ● 標準在庫品

● 取付けは軸を水平状態にして、2個使いの場合は軸が同一線になるようにしてください。

● 一つの扉に3個以上ご使用にはならないでください。

● 潤滑油は使用しないでください。

規格 ● 材質：叶片／冷轧不锈钢板(SUS304)
軸／不锈钢棒(SUS303)
插件／聚甲醛(POM)

● 表面处理：光泽滚筒研磨

● 使用温度范围：0~+40℃

用途 ● 办公设备、家具、控制盘等室内设备

● 常规产品・・・敬请垂询

交货期 ● 请在轴为水平状态下进行安装，如使用2个，请保持轴在同一线上。

● 一个门上请不在使用3个以上的铰链。

● 请不要使用润滑油等。

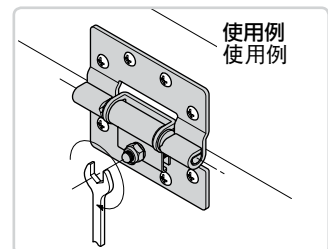

B

長蝶番

平蝶番

裏蝶番

抜差し蝶番

段付蝶番

クリーンヒンジ

特装車蝶番

フリーザーヒンジ

特殊蝶番

トルクヒンジ

ステー

周辺機器

TORQUE HINGES