

# 浮动式铰链

## フローティングヒンジ



**B-1564**  
不锈钢制

### 特点

PAT.PEND.

- ステンレス製で耐食性に優れています。
- 締付け方向にヒンジがストロークする為、パッキンを圧縮することができます。(別途締込機構を必要とします。)
- ストローク幅は最大7.5mm
- 全周締込システム(128ページ)に使用可能
- 採用不锈钢材质，耐腐蚀性优异。
- 由于铰链在紧固方向上移动，可压缩密封垫。(需要另外准备锁紧机构。)
- 最大行程为7.5mm。
- 可用于全方位锁紧系统(128页)。

仕様 ● 材質: ステンレス(SUS304)  
● 表面仕上: 電解研磨  
用途 ● 全周締込システムなど扉の密閉  
納期 ● 標準在庫品

規格 ● 材質: 不锈钢(SUS304)  
● 表面处理: 电解研磨  
用途 ● 全方位锁紧系统等门的密闭  
交货期 ● 常规产品...敬请垂询



B-1564

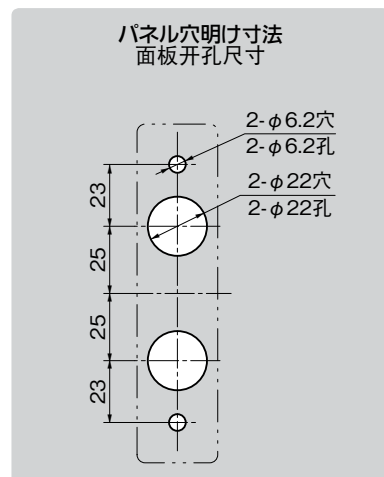
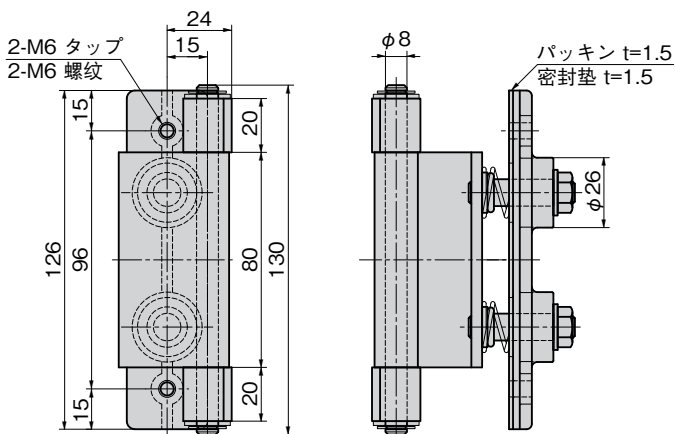
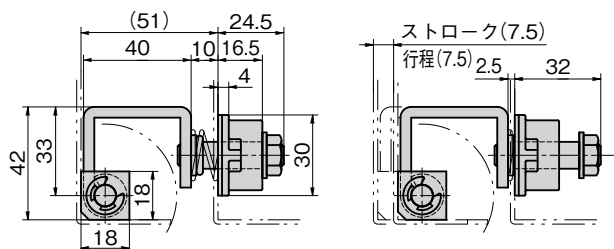
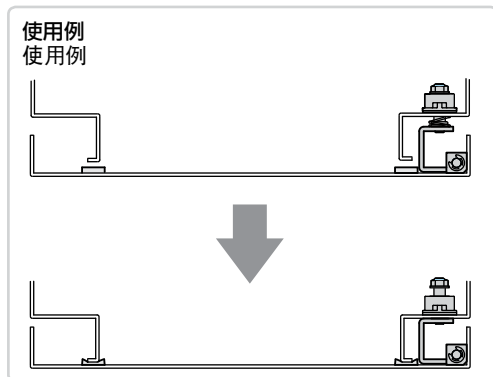

B

长合页

平合页

暗合页

脱卸合页

阶式合页

无尘合页

特种车用合页

冷库合页

特殊铰链

扭矩铰链

滑撑

配件(B)

SPECIAL HINGES

商品番号 商品编号	RoHS CAD	製品質量(g) 产品重量(g)	コード 代码
B-1564	● 2D/3D	627	11903

●: RoHS指令対応产品  
▲: RoHS指令可对应产品。