

# 隔板墙合页

セーフウォール蝶番



**B-1147**  
不锈钢制

蝶番・ステー  
周辺機器

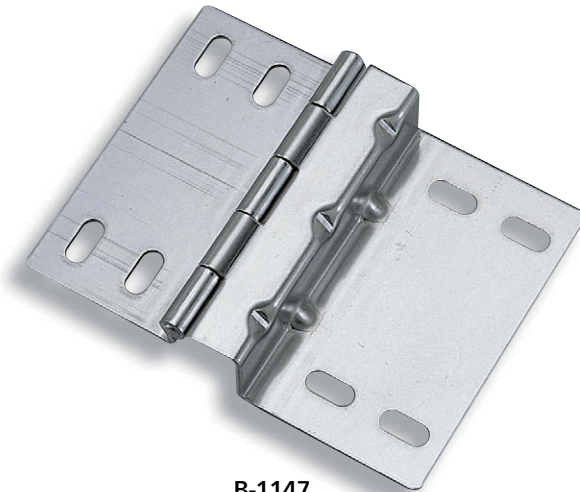

B-1147

## 特点

- ステンレス製で耐食性に優れています。
- 取付け穴が長穴のため、上下左右に調節ができます。
- 強度アップのためリブが5カ所入っています。
- 採用不锈钢材、耐腐蚀性优异。
- 安装孔为长孔，能够进行上下左右的调节。
- 为了提高强度，在5处部位进行了补强加工。

- 仕様 ● 材質：ステンレス鋼板(SUS304)  
● 表面仕上：光沢バレル研磨
- 用途 ● 配電盤・計測機器・通信機器
- 納期 ● 標準在庫品

- 規格 ● 材質：不锈钢板 (SUS304)  
● 表面处理：光泽滚筒研磨
- 用途 ● 配电盘、测量设备、通讯设备
- 交货期 ● 常规产品・・・敬请垂询



B

長蝶番

平蝶番

裏蝶番

抜差し  
蝶番

STEP HINGES  
段付  
蝶番

クリーン  
ヒンジ

特装車  
蝶番

フリーザー  
ヒンジ

特殊  
蝶番

トルク  
ヒンジ

ステー

周辺機器  
(B)

商品番号 商品编号	RoHS	CAD	製品質量(g) 产品重量(g)	コード 代码
B-1147	●	2D/3D	260	11539

- : RoHS指令対応产品
- ▲ : RoHS指令可对应产品。

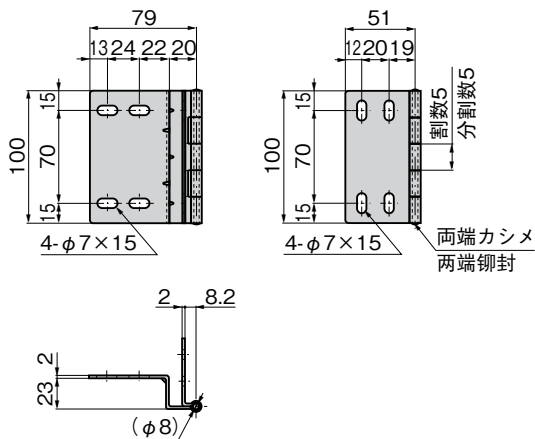

使用例  
使用例

