

重载用平合頁

重量用平蝶番



B-1550
不锈钢制

B-550
铁制
(旧编号BA-91-1)

特点

- 用途に応じて折曲げて使用できます。
- 重量扉に最適
- 抜差し型の蝶番で取付けが簡単です。
- 可根据用途，合頁弯曲后使用。
- 适合用于重型门。
- 为脱卸式合頁，安装简单。

仕様 ●材質：B-1550/ステンレス鋼板(SUS304)
B-550/熱間圧延鋼板(SPHC)

用途 ●表面仕上：生地
●キュービクル・配分電盤・制御盤
●標準在庫品

備考 ●E形止め輪は付属されておりません。
B-1024(773ページ)をご参照ください。

規格 ●材質：B-1550 / 不锈钢板 (SUS304)
B-550 / 热轧钢板 (SPHC)

用途 ●表面处理：本色
●配电箱、配分电盘、控制盘
交货期 ●常规产品・・・敬请垂询
备注 ●不附带E型挡圈。请参照B-1024（第773页）。



B-550-1

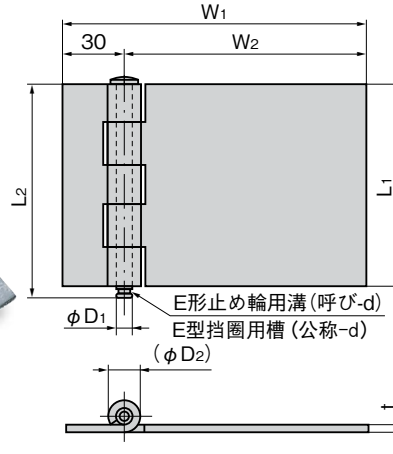

商品番号 商品编号		参考値 参考値			
SUS	SPHC	扉高×扉幅 门高×门宽	扉質量(kg) 门重量(kg)		
			SUS	SPHC	
B-1550-1	B-550-1	1800×900	42	24	
B-1550-2	B-550-2(BA-91-1)	1200×600	54	31	
B-1550-3	B-550-3	1200×600	32	16	
B-1550-4	B-550-4	1200×600	32	16	

商品番号 商品编号		RoHS		CAD		L1		L2		W1		W2		t		ϕD_1	(ϕD_2)		d(商品番号) d(商品编号)	製品質量(g) 产品重量(g)		コード 代 码	
SUS	SPHC	SUS	SPHC	SUS	SPHC	SUS	SPHC	SUS	SPHC	SUS	SPHC	SUS	SPHC	SUS	SPHC		SUS	SPHC		SUS	SPHC		
B-1550-1	B-550-1	●	●	2D/3D	2D/3D	100	113	110	160	130	4	4.5	8	16.5	18	7(B-1024-7)	709	700	12851	10501			
B-1550-2	B-550-2(BA-91-1)	●	●	2D/3D	2D/3D	90	100	100	150	120	4	4.5	8	16.5	18	7(B-1024-7)	635	590	12852	10502			
B-1550-3	B-550-3	●	●	2D/3D	2D/3D	80	90	85	142	112	4	4	7	15.5	16	6(B-1024-6)	506	440	12853	10503			
B-1550-4	B-550-4	●	●	2D/3D	2D/3D	75	90	85	130	100	4	4	7	15.5	16	6(B-1024-6)	488	390	12854	10504			

●: RoHS指令对应产品 ▲: RoHS指令可对应产品。



B

長蝶番

平蝶番

裏蝶番

SLIP-JOINT HINGES

抜差し
蝶番

段付
蝶番

クリーン
ヒンジ

特装車
蝶番

フリーザー
ヒンジ

特殊
蝶番