

特殊
铰链
扭矩
铰链

滑撑

配件
(B)

3管型加工合页

3管型加工蝶番



B-1543-B
不锈钢制

B-543-B
铁制

(旧编号BA-58-2、BA-59-3、BA-60-5)

特点

- 盤の構造・用途に応じて折曲げて使用できます。
- 短納期で加工を承ります。
- 可根据配电盘的构造和用途弯曲使用。
- 承接的加工制造可在短期内交货。

仕様

(B-1543-B) ● 材質: ステンレス鋼板(SUS304)

- 表面仕上: 生地

(B-543-B) ● 材質: 熱間圧延鋼板(SPHC)

- 表面仕上: 生地

納期 ● 標準在庫品

備考 ● E形止め輪は付属されておりません。

B-1024(773ページ)をご参照ください。

規格

(B-1543-B) ● 材質: 不锈钢板(SUS304)

- 表面处理: 本色

(B-543-B) ● 材質: 热轧钢板(SPHC)

- 表面处理: 本色

交货期 ● 常规产品・・・敬请垂询

备注 ● 不附带E型挡圈。

请参照B-1024(第773页)。

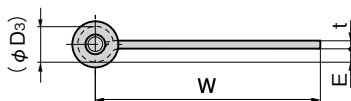
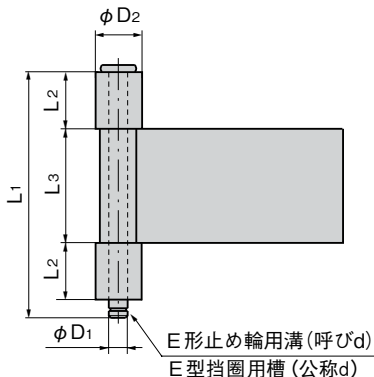

※本図はB-543-B-2を示します。
※本图表示B-543-B-2。

| 商品番号 商品编号 | | 参考値 参考値 | | |
|--------------|--------------------|----------------|-----------------|------|
| SUS | SPHC | 扉高×扉幅 门高×门宽 | 扉質量(kg) 门重量(kg) | |
| | | | SUS | SPHC |
| B-1543-B-1 | B-543-B-1(BA-58-2) | 600×300 | 70 | 38 |
| B-1543-B-2 | B-543-B-2(BA-60-5) | 1200×600 | 79 | 40 |
| B-1543-B-3 | B-543-B-3(BA-59-3) | 1200×600 | 79 | 40 |

| 商品番号 商品编号 | | RoHS | | CAD | | L1 | | L2 | L3 | W | t | | phi D1 | phi D2 | (phi D3) | | E | d(商品番号) d(商品编号) | 製品質量(g) 产品重量(g) | コード 代码 | |
|--------------|--------------------|------|------|-------|-------|-----|------|----|----|-----|-----|------|--------|--------|----------|------|-----|--------------------|--------------------|-----------|-------|
| SUS | SPHC | SUS | SPHC | SUS | SPHC | SUS | SPHC | | | | SUS | SPHC | | | SUS | SPHC | | | | SUS | SPHC |
| B-1543-B-1 | B-543-B-1(BA-58-2) | ● | ● | 2D/3D | 2D/3D | 85 | 85 | 20 | 40 | 60 | 3 | 3.2 | 6 | 14 | 12.2 | 12.6 | 3.1 | 5(B-1024-5) | 154 | 12998 | 11759 |
| B-1543-B-2 | B-543-B-2(BA-60-5) | ● | ● | 2D/3D | 2D/3D | 100 | 100 | 20 | 52 | 110 | 4 | 4 | 8 | 18 | 16.3 | 16.3 | 6.2 | 7(B-1024-7) | 352 | 12999 | 11772 |
| B-1543-B-3 | B-543-B-3(BA-59-3) | ● | ● | 2D/3D | 2D/3D | 100 | 100 | 20 | 52 | 150 | 4 | 4 | 6 | 16 | 14.3 | 14.3 | 3.2 | 5(B-1024-5) | 385 | 13000 | 11765 |

●: RoHS指令对应产品 ▲: RoHS指令可对应产品。