

2管型加工合页

2管型加工蝶番



B-1527-A
不锈钢制

B-527-A
铁制
(旧编号BA-50-1、4、BA-51-2)

特点

- 盤の構造・用途に応じて折曲げて使用できます。
- 短納期で加工を承ります。
- 可根据配电盘的构造和用途弯曲使用。
- 承接的加工制造可在短期内交货。

仕様 ● 材質: B-1527-A / ステンレス鋼板(SUS304)
B-527-A / 熱間圧延鋼板 (SPHC)

● 表面仕上: 生地

納期 ● 標準在庫品

備考 ● E形止め輪は付属されておりません。
B-1024(773ページ)をご参照ください。

規格 ● 材質: B-1527-A / 不锈钢板 (SUS304)
B-527-A / 热轧钢板 (SPHC)

● 表面处理: 本色

交货期 ● 常规产品・・・敬请垂询

备注 ● 不附带E型挡圈。

请参照B-1024 (第773页)。

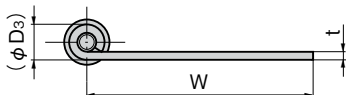
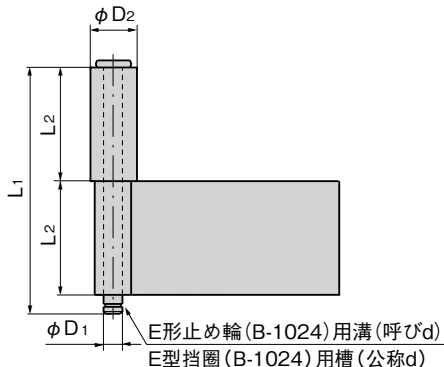

长合页

平合页

暗合页

脱卸
合页

阶式
合页

无尘
合页

特种车用
合页

冷库
合页

特殊
铰链

SLIP-JOINT HINGES

商品番号 商品编号		RoHS		CAD		L ₁		L ₂	W	t		φD ₁	φD ₂	(φD ₃)		d(商品番号) d(商品编号)	製品質量(g) 产品重量(g)	コード 代 码	
SUS	SPHC	SUS	SPHC	SUS	SPHC	SUS	SPHC			SUS	SPHC			φD ₃	φD ₃			SUS	SPHC
B-1527-A-1	B-527-A-1(BA-50-1)	●	●	2D/3D	2D/3D	65	65	30	60	2.0	2.3	5	12	9.4	9.8	4(B-1024-4)	80	12981	11718
B-1527-A-2	B-527-A-2(BA-51-2)	●	●	2D/3D	2D/3D	85	85	40	100	3.0	3.2	6	14	12.2	12.6	5(B-1024-5)	154	12982	11724
B-1527-A-3	B-527-A-3(BA-50-4)	●	●	2D/3D	2D/3D	113	110	52	80	3.0	3.2	8	16	14.2	14.6	7(B-1024-7)	261	12983	11721
B-1527-A-4	B-527-A-4(BA-51-1)	●	●	2D/3D	3D	65	65	30	100	2.0	2.3	5	12	9.2	9.8	4(B-1024-4)	102	12984	11723

●: RoHS指令对应产品 ▲: RoHS指令可对应产品。