

装配式旗型合页

組立式旗蝶番



B-1061
不锈钢制

B-61
铁制

特点

- 折曲げて使用できます。
- 可弯曲使用。

仕様

- [B-1061] ●材 質：ステンレス鋼板(SUS304)
●表面仕上：生地
- [B-61] ●材 質：熱間圧延鋼板(SPHC)
●表面仕上：亜鉛めっきクロメート処理(MFZn-C)
- 用途 ●配分電盤・制御盤・工作機械
- 納期 ●標準在庫品
- 備考 ●E形止め輪は付属されておりません。
B-1024(773ページ)をご参照ください。

規格

- [B-1061] ●材 質：不锈钢板 (SUS304)
●表面处理：本色
- [B-61] ●材 質：热轧钢板 (SPHC)
●表面处理：镀锌 (MFZn-C)
- 用途 ●配电盘、控制盘、机床
- 交货期 ●常规产品・・・敬请垂询
- 备注 ●不附带E型挡圈。
请参照B-1024 (第773页)。



B-61-1

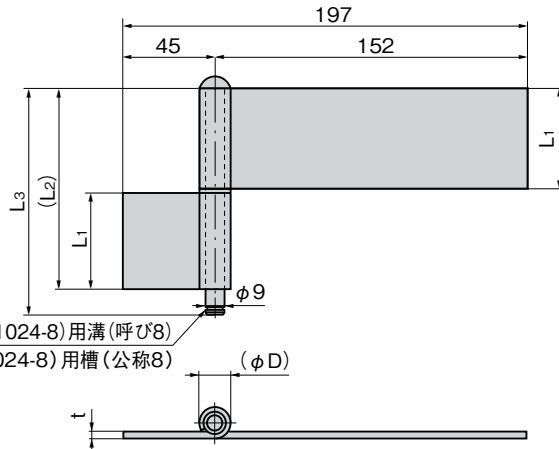

E形止め輪(B-1024-8)用溝(呼び8)

E型挡圈(B-1024-8)用槽(公称8)

使用例

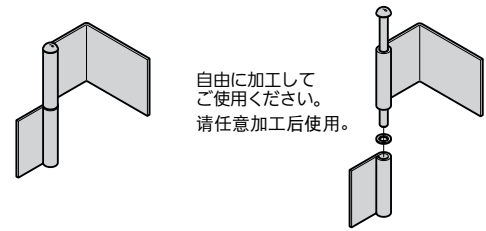

自由に加工して
ご使用ください。
请任意加工后使用。

商品番号 商品编号		RoHS	CAD	L ₁ L ₂ L ₃			t		(φD)		縦2ヶ使用时 参考扉質量(kg) 纵向使用2个时 门参考重量(kg)	製品質量(g)		コード 代 码		
SUS	SPHC	SUS	SPHC	SUS	SPHC	SUS	SPHC	SUS	SPHC	SUS		SPHC	SUS	SPHC		
B-1061-1	B-61-1	●	▲	2D/3D	2D/3D	75	152	162	3	3.2	15.5	15.9	549	535	12838	10155
B-1061-2	B-61-2	●	▲	2D/3D	2D/3D	50	102	112	3	3.2	15.5	15.9	447	360	12839	10156
B-1061-3	B-61-3	●	▲	2D/3D	2D/3D	35	72	82	3	3.2	15.5	15.9	384	255	12840	10157

●: RoHS指令対応产品 ▲: RoHS指令可対応产品。



B

長蝶番

平蝶番

裏蝶番

SLIP-JOINT HINGES
抜差し蝶番
段付蝶番
クリーンヒンジ
特装车蝶番

フリーザーヒンジ

特殊蝶番

トルクヒンジ

ステー