

万能合页

万能蝶番



B-1094
不锈钢制

B-94
铁制

特点

- 拔差し型で取付けが簡単です。
- 为脱卸式合页，安装简单。

- 仕様
- 製品質量：130g
 - 材質
B-1094 / ステンレス鋼板 (SUS304)
B-94 / 熱間圧延鋼板 (SPHC)
 - 表面仕上
B-1094 / 生地
B-94 / 亜鉛めっきクロメート処理 (MFZn-C)
 - 縦2ヶ使用時参考扉質量：20kg
- 用途
- 配分電盤・計測機器・通信機器
- 備考
- 標準在庫品
 - E形止め輪は付属されておりません。B-1024 (773ページ) をご参照ください。
 - 取付け参考例はP.717をご参照ください。

- 規格
- 产品重量：130g
 - 材質：B-1094 / 不锈钢板 (SUS304)
B-94 / 热轧钢板 (SPHC)
 - 表面处理：B-1094 / 本色
B-94 / 镀锌 (MFZn-C)
 - 纵向使用2个时门的参考重量：20kg
- 用途
- 配分电盘、测量设备、通讯设备
- 交货期
- 常规产品・・・敬请垂询
- 备注
- 不附带E型挡圈。
 - 请参照B-1024 (第773页)。
 - 安装参考例请参照第717页。



B

长合页

平合页

暗合页

脱卸合页

阶式合页

无尘合页

特种车用合页

冷库合页

特殊铰链

扭矩铰链

CONCEALED HINGES



B-1094

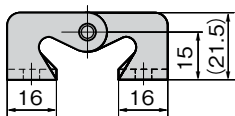
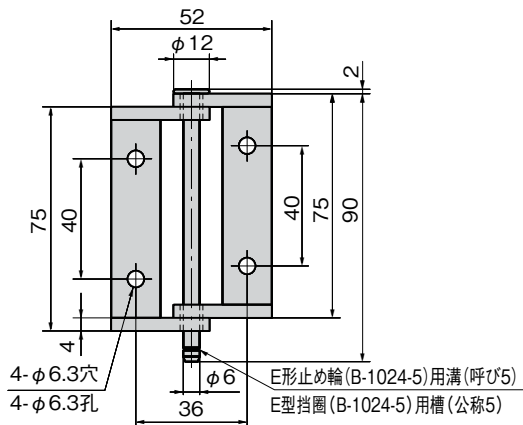

使用例

組合せを変えることにより
各種用途に使用できます。
通过改变组合方式，
从而可适用于各种用途。

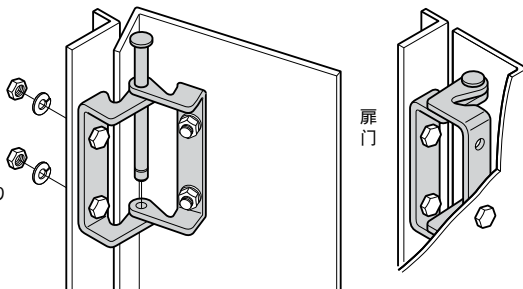

商品番号 商品编号	RoHS	CAD	コード 代 码
B-1094	●	2D/3D	10696
B-94	●	2D/3D	10226

- : RoHS指令对应产品
- ▲ : RoHS指令可对应产品。