

# 阶式U型暗合页

## 段付U型裏蝶番



**B-530**  
铁制

### 特点

- 段差のある筐体に最適です。
- 曲げ部分にシボリ加工を施しています。
- 适合带阶差的箱体。
- 对弯曲部位进行了补强加工。

- 仕様**
- 材質：冷間圧延鋼板 (SPCC)
  - 表面仕上：亜鉛めっきクロメート処理 (MFZn-C)
- 用途**
- 配分電盤・計測機器・通信機器
- 納期**
- 標準在庫品
- 備考**
- E形止め輪は付属されておりません。  
B-1024 (773ページ) をご参照ください。
  - 取付け参考例はP.717をご参照ください。

- 規格**
- 材質：冷軋鋼板 (SPCC)
  - 表面処理：鍍彩鋅 (MFZn-C)
- 用途**
- 配分電盤、測量设备、通讯设备
- 交货期**
- 常规产品・・・敬请垂询
- 备注**
- 不附带E型挡圈。
  - 请参照B-1024 (第773页)。
  - 安装参考例请参照第717页。



B

长合页

平合页

暗合页

脱卸合页

阶式合页

无尘合页

CONCEALED HINGES

特种车用合页

冷库合页

特殊铰链

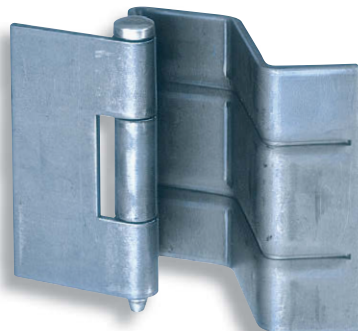

B-530

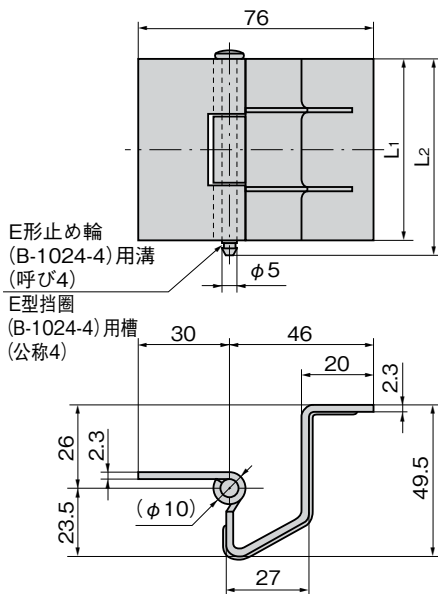

商品番号 商品编号	RoHS CAD	L1	L2	製品質量 (g) 产品重量 (g)	コード 代码
B-530-1	● 2D/3D	60	65	165	10482
B-530-2	● 2D/3D	45	50	130	10483

● : RoHS指令对应产品 ▲ : RoHS指令可对应产品。

