

# 橡胶合页

## ラバーヒンジ



**B-869**  
橡胶制

**BP-869**  
塑胶制

### 特点

- ヒンジの長さは任意にカットすることができます。
- さびにくいペントタイト鋼板を使用しています。
- スペース的に裏蝶番の使用できない所に取付けられます。
- 耐久回数5万回以上
- 合页长度能够任意切割。
- 采用不易生锈的镀锌钢板。
- 能够安装在无法使用暗合页的狭小空间。
- 耐久次数5万次以上。

### 仕様

- [B-869] ● 材質：ベース部／冷間圧延鋼板 (SPCC)  
ヒンジ部／エチレンプロピレンゴム (EPDM)
- [BP-869] ● 材質：ベース部／硬質塩化ビニル (PVC)  
ヒンジ部／軟質塩化ビニル (PVC)

- 用途 ● 特装車・バスリッド・フェンダー
- 納期 ● 標準在庫品
- 備考 ● ゴムに劣化が見られたら、すみやかに交換してください。
- ▲ ● 緩み防止剤等、溶剤を使用する際は十分に検証を行ってください。(BP-869)

### 規格

- [B-869] ● 材質：基材部／冷轧钢板 (SPCC)  
合页部／三元乙丙橡胶 (EPDM)
- [BP-869] ● 材質：基材部／硬質聚氯乙烯 (PVC)  
合页部／軟質聚氯乙烯 (PVC)

- 用途 ● 特种车辆、公交车盖、挡泥板
- 交货期 ● 常规产品・・・敬请垂询
- 备注 ● 当发现橡胶老化时请马上更换。
- ▲ ● 使用防松胶等、溶剂时请进行充分的验证。(BP-869)



B

长合页

平合页

暗合页

脱卸合页

阶式合页

无尘合页

特种车用合页

冷库合页

特殊铰链

扭矩铰链

滑撑

配件 (B)

CONTINUOUS HINGES

B-869

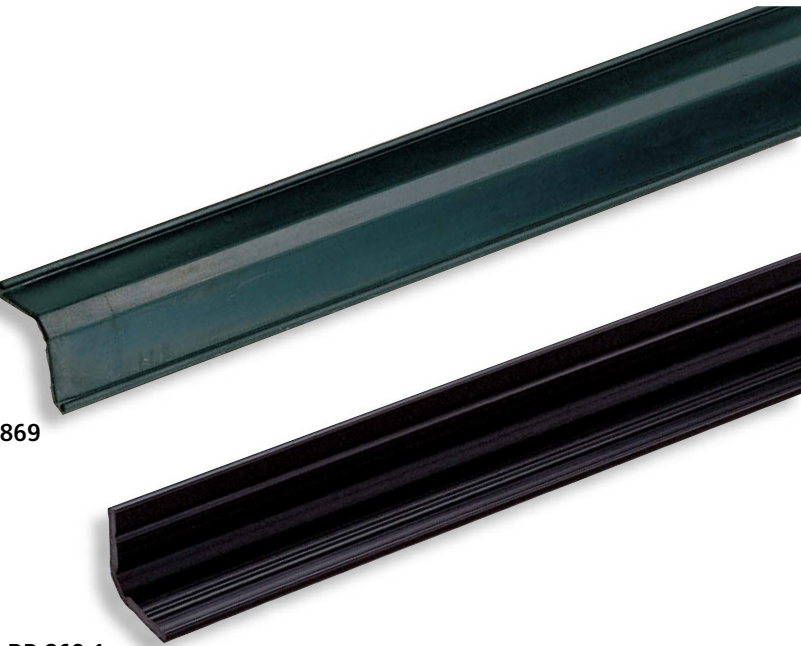

BP-869-1

[B-869]

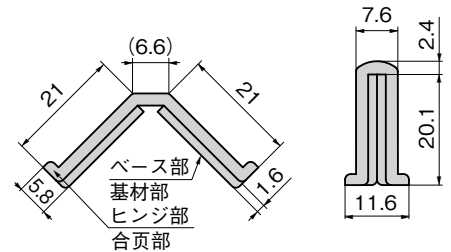
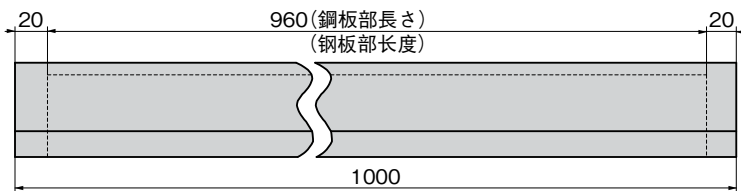

[BP-869-1]

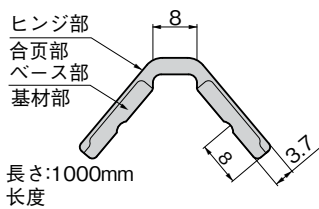

[BP-869-2]

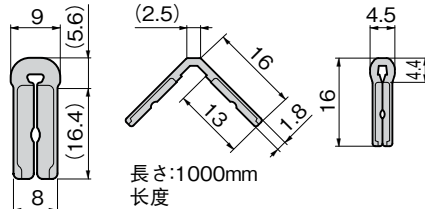

商品番号 商品编号	RoHS CAD	扉質量(横付け) 门重量 (横向安装)	製品質量(g) 产品重量(g)	コード 代码
B-869	● 2D/3D	10kg以下 (10kg以下)	530	11329
BP-869-1	● 2D/3D	5kg以下 (5kg以下)	200	11432
BP-869-2	● 2D/3D	2kg以下 (2kg以下)	75	11526

- : RoHS指令对应产品
- ▲ : RoHS指令可对应产品。

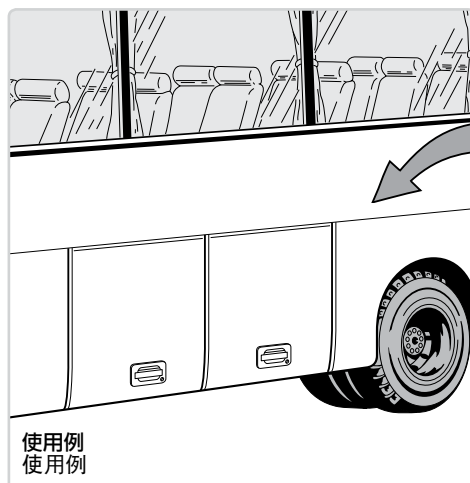

使用例  
使用例

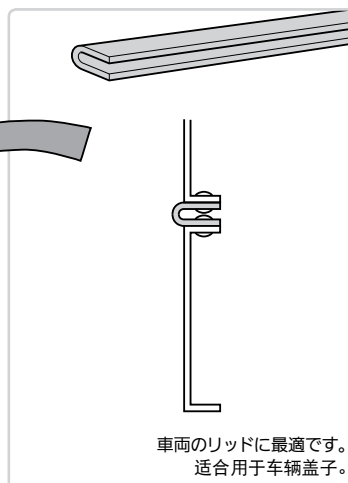

使用例  
車両のリッドに最適です。  
适用于车辆盖子。

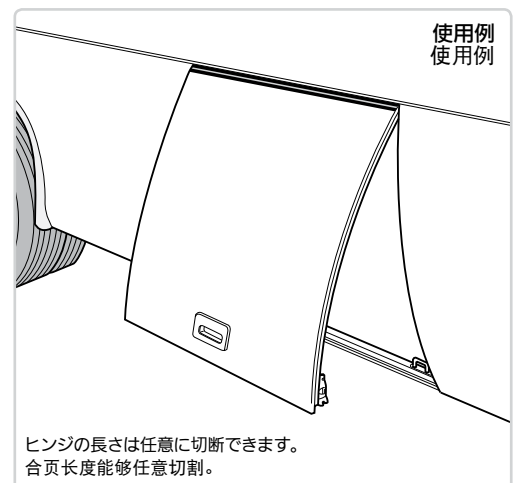

使用例  
使用例

ヒンジの長さは任意に切断できます。  
合页长度能够任意切割。