

可倒把手

可倒取手

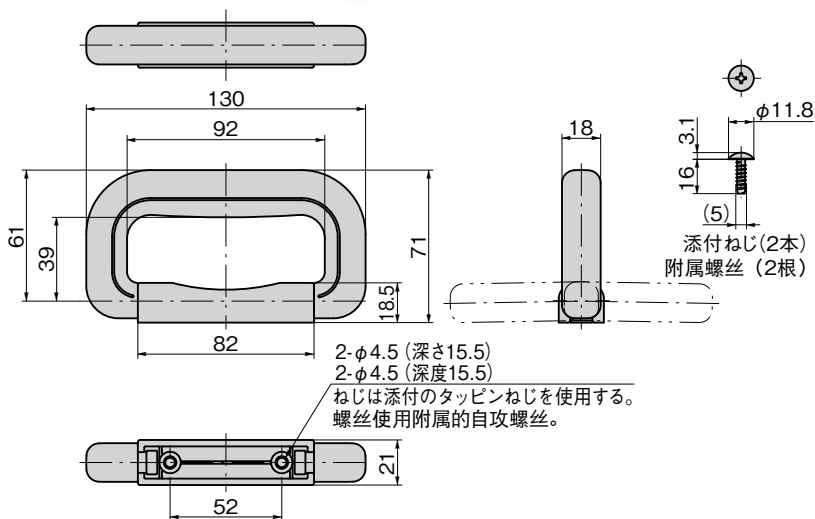

AP-357

AP-357
塑胶制

特点

- 大型のトランクに最適な取手です。
- 洗練されたデザインで内部からの取付けが可能です。
- 最适合大型行李箱の把手。
- 设计简练, 可从内部安装。

仕様 ●材 質: ポリプロピレン(PP)
 ●表面仕上: ショットプラスト

用途 ●トランク・通信機器

納期 ●標準品・・・納期お問合せください

規格 ●材 質: 聚丙烯 (PP)
 ●表面处理: 抛丸处理

用途 ●行李箱、通信设备

交货期 ●常规产品・・・敬请垂询

使用例
使用例

| 商品番号 商品编号 | RoHS CAD | 製品質量(g) 产品重量(g) | コード 代 码 |
|--------------|-------------|--------------------|------------|
| AP-357 | ● 2D | 73.5 | 04648 |

●: RoHS指令対応产品

▲: RoHS指令可对应产品。