



**AP-87**  
塑胶制

特点

PAT.PEND.

- スプリングが内蔵されており、取手は開または閉のいずれの位置でもストップします。
- 内蔵弹簧，把手可固定在开或者关的位置。

- 仕様 ●材 質：PC/ABSアロイ  
●付 属 品：S.W.・ナット
- 用途 ●厨房機器・食品機械
- 納 期 ●標準在庫品
- 備考 ●緩み防止剤等、溶剤を使用する際は十分に検証を行ってください。

- 規格 ●材 質：PC / ABS樹脂  
●附 件：弹簧垫圈、螺母
- 用途 ●厨房设备、食品机械
- 交货期 ●常规产品・・・敬请垂询
- 备注 ●使用防松胶等、溶剂时请进行充分的验证。

# 带弹簧把手

スプリング付取手



AP-87-1

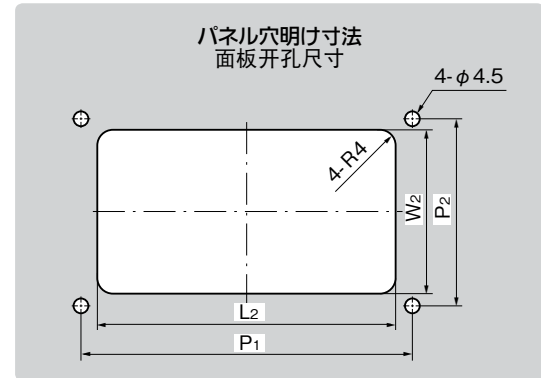
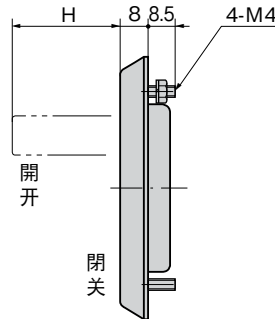
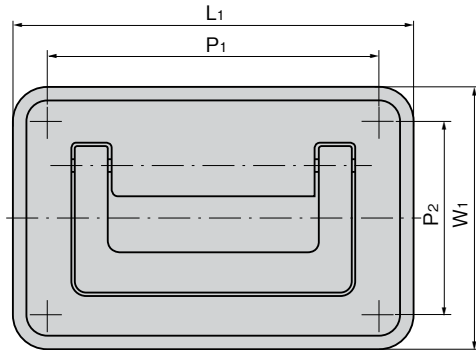

商品番号 商品编号	RoHS CAD	L <sub>1</sub>	L <sub>2</sub>	W <sub>1</sub>	W <sub>2</sub>	H	P <sub>1</sub>	P <sub>2</sub>	使用荷重 N 使用负荷 N	製品質量(g) 产品重量(g)	コード 代 码
AP-87-1	● 2D/3D	134	101	88	57	38	114	68	294	92	01460
AP-87-2	● 2D/3D	120	91	78	51	32	100	58	196	78	01461
AP-87-3	● 2D/3D	104	75	68	41	24	84	48	98	58	01462

● : RoHS指令対応产品 ▲ : RoHS指令可対応产品。



A

クレモン

ローラー  
締め

特装密閉  
ハンドル

フリーザー  
密閉

平面  
スイング

ギア式

平面  
ハンドル

ポップ  
ハンドル

リフト  
ハンドル

アジャスト  
ハンドル

ラッチ式