

碰鎖式

连杆式

挂钩式

锁式
手柄

L型
手柄

T型
手柄

圆形
小型

按钮

拉手
PULLS
抓手

舌片
锁杆

接头
配件

钢丝绳

嵌入式把手

埋込み取手



AP-182

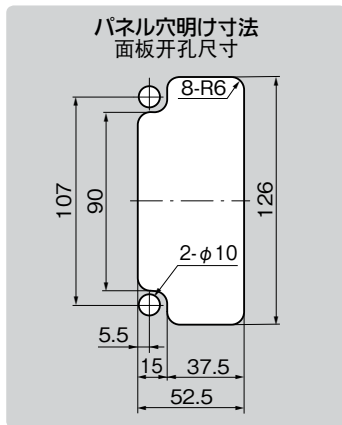
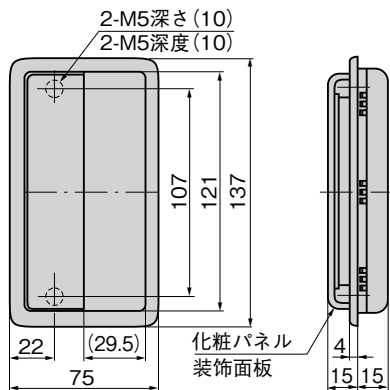

PAT.PEND.

仕様

- 製品質量: 60g
- 材質: PC/ABSアロイ
- 標準色: ブラック

用途

- 計量機器・キャビネット

納期

- 標準在庫品

備考

- 本製品は非結晶性樹脂材を使用していて緩み防止剤に対して適合しないため、ご使用は避けてください。(一部緩み防止剤の注意事項にも記載されております。)



- 常温でご使用ください。
- 緩み防止剤等、溶剤を使用する際は十分に検証を行ってください。

規格

- 产品重量: 60g
- 材質: PC / ABS树脂
- 標準色: 黒色

用途

- 測量设备、箱柜

交货期

- 常规产品・・・敬请垂询

备注

- 本产品采用非结晶性树脂材料，不适合使用螺丝防松胶，请避免使用。(某些螺丝防松胶的注意事项中也有相关说明。)



- 请在常温下使用。
- 使用防松胶等、溶剂时请进行充分的验证。



AP-182
塑胶制

商品番号 商品编号	RoHS CAD	コード 代码
AP-182	● ZD/3D	00503

●: RoHS指令对应产品

▲: RoHS指令可对应产品。