

# 嵌入式把手

埋込み取手



**AP-30**  
塑胶制

## 特点

- UL規格適合素材を使用
- AP-30-1: SEMI S8-0701 (SESC6.8) 対応 (2001年度版)
- AP-30-2: SEMI S8-0915 (SESC6.9) 対応 (2015年度版)
- 使用符合UL標準の材料。
- AP-30-1: 対応SEMI S8-0701 (SESC6.8) (2001年度版)
- AP-30-2: 対応SEMI S8-0915 (SESC6.9) (2015年度版)

仕様 ●材 質: ポリカーボネート(PC)/ABSアロイ(UL94V-0)  
●標準色: アイボリー

用途 ●半導体製造装置

納期 ●標準在庫品

規格 ●材 質: 聚碳酸酯(PC) / ABS樹脂(UL94V-0)  
●標準色: 象牙色

用途 ●半導体製造装置

交货期 ●常规产品...敬請垂詢

符合SEMI S8-0701标准



AP-30-1



AP-30-2

## 参考断面図 参考截面图

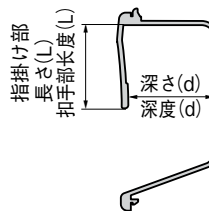

[AP-30-1]

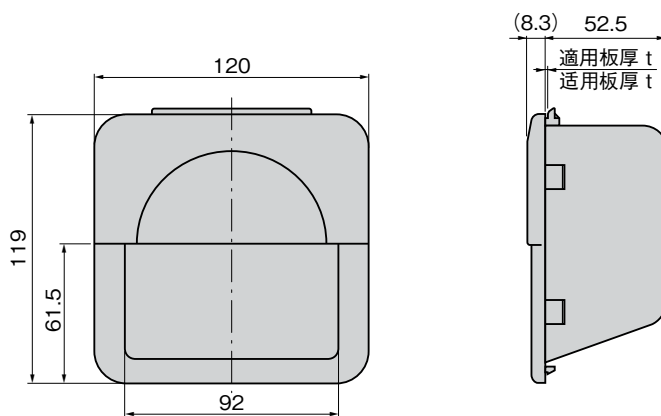

[AP-30-2]

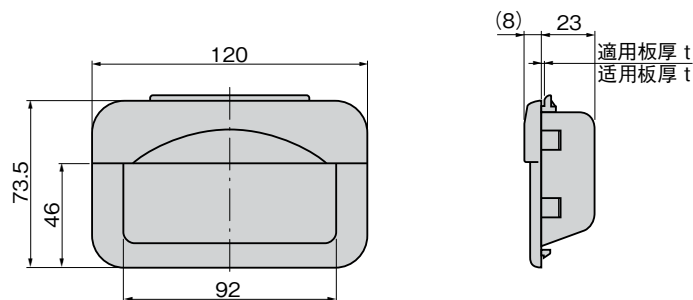

## パネル穴明け寸法 面板开孔尺寸

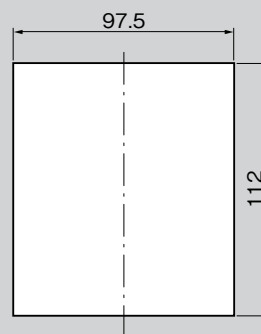

## パネル穴明け寸法 面板开孔尺寸

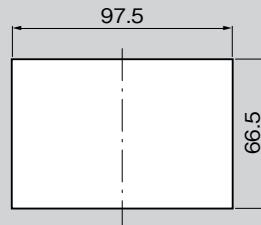

## 取付け方法 安装方法

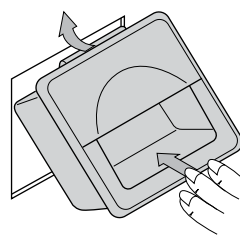

ワンタッチで取付け可能です。  
可实现单触安装。

商品番号 商品编号	RoHS	CAD	(L)	(d)	適用板厚(mm) 适用板厚(mm)	製品質量(g) 产品重量(g)	コード 代 码
AP-30-1-1	●	2D/3D	50	50	0.8	125	03352
AP-30-1-2	●	2D/3D			1.0	125	03394
AP-30-1-3	●	2D/3D			1.2	125	03353
AP-30-1-4	●	2D/3D			1.6	125	03354
AP-30-2-1	●	2D/3D	20	23	0.8	60	03355
AP-30-2-2	●	3D			1.0	60	03491
AP-30-2-3	●	2D/3D			1.2	60	03356
AP-30-2-4	●	2D/3D			1.6	60	03357

●: RoHS指令対応产品 ▲: RoHS指令可対応产品。

ハンドル・取手  
つまみ・周辺機器



A

クレモン

ローラー  
締め

特装密閉  
ハンドル

フリーザー  
密閉

平面  
スイング

ギア式

平面  
ハンドル

ポップ  
ハンドル

リフト  
ハンドル

アジャスト  
ハンドル

ラッチ式

スナッチ

リンク

フック式

ロック  
ハンドル

L 型  
ハンドル

T 型  
ハンドル

丸型  
小型

押ボタン

PULLS  
取手

つまみ

止め金  
ロッド棒

ジョイント  
リンク

ワイヤ