

嵌入式把手

埋込み取手



A-1030 不锈钢制 **A-1030-TMP** 不锈钢制

特点

PAT.PEND.

- A-1030-1・TMP: SEMI S8-0701 (SESC6.8) 対応 (2001年度版)
- A-1030-2・TMP: SEMI S8-0915 (SESC6.9) 対応 (2015年度版)
- 半光沢で高級感のある外観と、滑らかな手触りです。(A-1030-TMP)
- A-1030-1・TMP: 対応SEMI S8-0701 (SESC6.8) (2001年度版)
- A-1030-2・TMP: 対応SEMISEMI S8-0915 (SESC6.9) (2015年度版)
- 具有高级感的外观和光滑的手感。(A-1030-TMP)

[A-1030]

- 仕様 ●材 質: 冷間圧延ステンレス鋼板 (SUS304)
●表面仕上: ビーズショット処理

[A-1030-TMP]

- 仕様 ●材 質: 冷間圧延ステンレス鋼板 (SUS304)
●表面仕上: 化学研磨 (TMP)

用途 ●半導体製造装置・計測機器

納期 ●標準在庫品

[A-1030]

- 規格 ●材 質: 冷轧不锈钢板 (SUS304)
●表面处理: 抛丸处理

[A-1030-TMP]

- 規格 ●材 質: 冷轧不锈钢板 (SUS304)
●表面处理: 化学研磨 (TMP)

用途 ●半导体制造装置、测量设备

交货期 ●常规产品・・・敬请垂询



A

通天销式

滚轮锁紧式

特种车用密闭手柄

冷库密闭

平面转动式

齿轮式

平面手柄

弹出式手柄

拉紧式手柄

可调式手柄

锁舌式

碰锁式

连杆式

挂钩式

锁式手柄

L型手柄

T型手柄

圆形小型

按钮

拉手

抓手

舌锁杆

接头配件

钢丝绳



A-1030-1



A-1030-2

[A-1030-1]

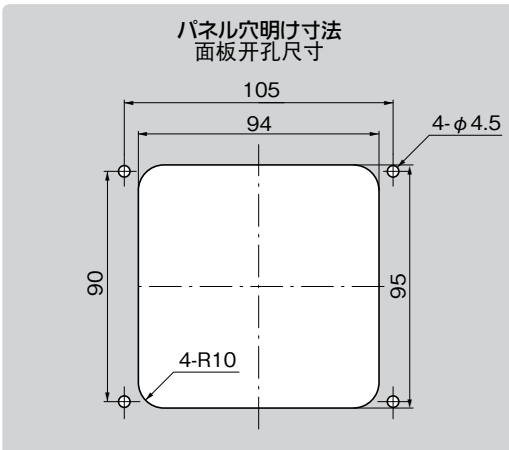
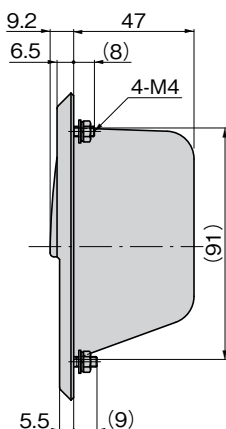
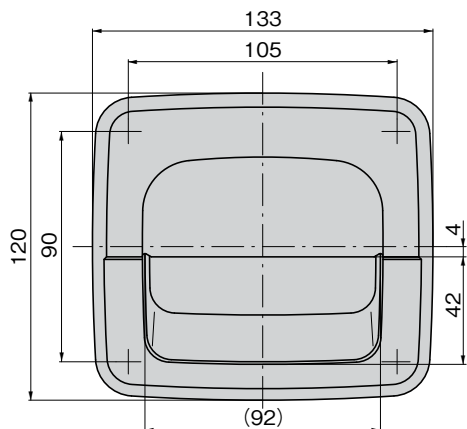

[A-1030-2]

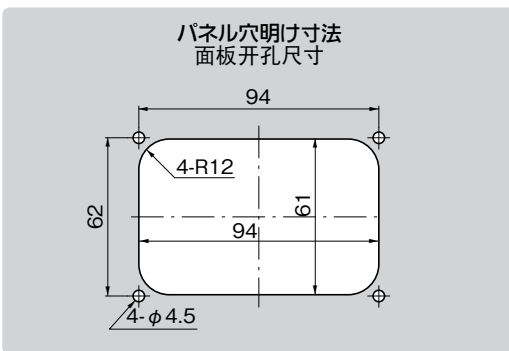
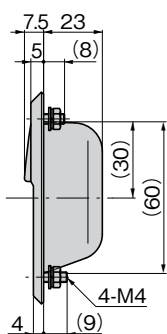
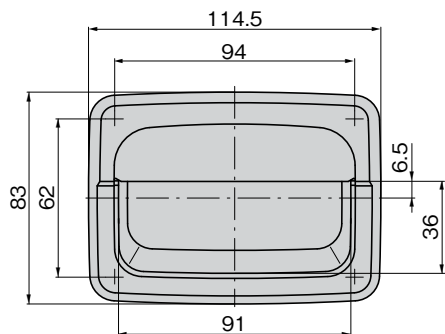

参考断面图

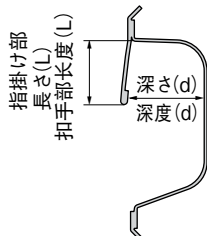

商品番号 商品编号	RoHS	CAD	(L)	(d)	製品質量(g) 产品重量(g)	コード 代码
A-1030-1	●	2D/3D	50	50	310	03516
A-1030-2	●	2D/3D	20	23	150	03514
A-1030-1-TMP	●	3D	50	50	310	04611
A-1030-2-TMP	●	3D	20	23	150	04612

●: RoHS指令对应产品 ▲: RoHS指令可对应产品。