



**A-41-G**  
鋅合金制

# 細型拉手

スリム取手

PAT.PEND.

## 特 点

- 取付けは表と裏両面からねじ止めできます。
- キャップは取付け後にセットしてください。
- 可从里外両面用螺丝固定来安装。
- 盖子请在安装后再设置上。

仕 様 ●材 質：本体／亜鉛合金(ZDC)  
          キャップ／ABS樹脂(ブラック)

●表面仕上：本体／クロムめっき(MZCr)

用 途 ●各種ショーケース・通信機器

納 期 ●標準在庫品

備 考 ●ショーケースロック(FC-619)の詳細は1290  
      ページをご参照ください。  
      ●他の寸法も製作致します。  
      ●特別な表面処理はご相談ください。

規 格 ●材 質：本体／鋅合金(ZDC)  
          蓋子／ABS樹脂(黒色)

●表面処理：本体／鍍鉻(MZCr)

用 途 ●各種陈列柜、通信设备

交 貨 期 ●常规产品・・・敬请垂询

備 注 ●陈列柜锁(FC-619)的详细请参考1290页。  
      ●也制作其他尺寸的产品。  
      ●如果需要特殊的表面处理, 敬请垂询。



A-41-G-35



A-41-G-20

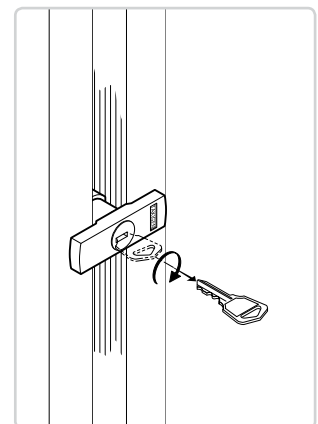
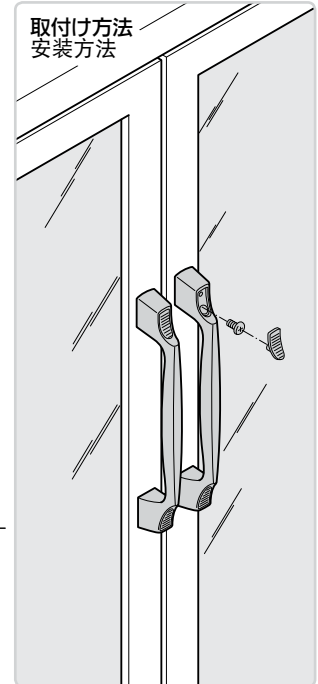
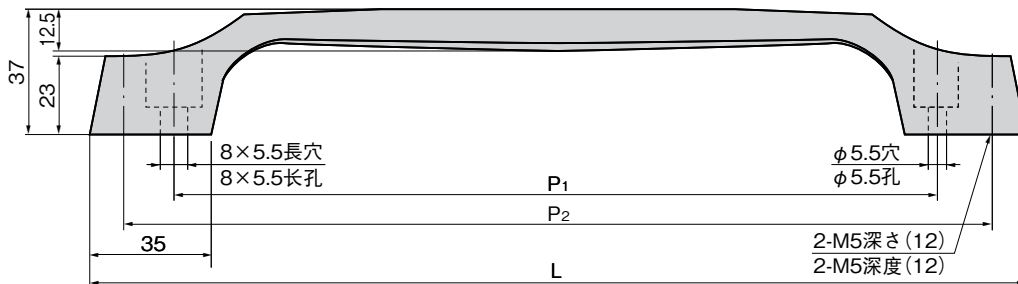
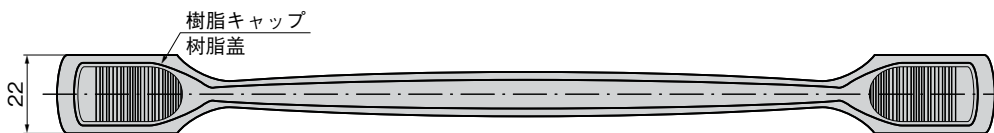

ショーケースロック(FC-619)  
1290ページ  
陈列柜锁 1290页

商品番号 商品编号	RoHS	CAD	L	P <sub>1</sub>	P <sub>2</sub>	製品質量(g) 产品重量(g)	コード 代 码
A-41-G-20	●	3D	220	170	200	220	00901
A-41-G-25	●	2D/3D	270	220	250	270	00883
A-41-G-30	●	3D	320	270	300	300	00884
A-41-G-35	●	3D	370	320	350	350	00885

●: RoHS指令対応产品 ▲: RoHS指令可对应产品。

クレモン

ローラー  
締り

特装密閉  
ハンドル

フリーザー  
密 閉

平 面  
スイング

ギア式

平 面  
ハンドル

ポップ  
ハンドル

リフト  
ハンドル

アジャスト  
ハンドル

ラッチ式

スナッチ

リンク

フック式

ロック  
ハンドル

L 型  
ハンドル

T 型  
ハンドル

丸型  
小型

押ボタン

PULLS 取 手

つまみ

止め金  
ロッド棒

ジョイント  
リンク

ワイヤ