



**A-52**  
鋅合金制

# 防水平面手柄

## 防水平面ハンドル

### 特 点

- 防水タイプ(Oリング・パッキン使用)
- 左右兼用型
- 防水型(使用O形圏、密封墊)
- 左右兼用型

- 仕 様 ●材 質：亜鉛合金(Zn)
- 表面仕上：亜鉛めっきクロメート処理(MZZn-C)
- 用 途 ●屋外用配電盤・制御盤
- 納 期 ●標準在庫品
- 備 考 ●本製品の止め金取付け用ねじは、緩み防止のため「緩み防止剤」の塗布をお奨め致します。
- 止め金は646~650ページの□8穴の中からお選びください。

- 規 格 ●材 質：鋅合金(Zn)
- 表面処理：鍍彩鋅(MZZn-C)
- 用 途 ●室外配電盤、控制盤
- 交 貨 期 ●常规产品・・・敬請垂詢
- 備 注 ●为防止本产品的舌片安装用螺丝松动，建议涂抹螺丝防松胶。
- 舌片请从646~650页□8孔中选择。

PAT.PEND.

### 取付け方法 安装方法

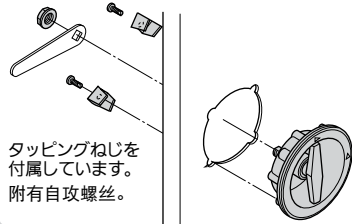

### パネル穴明け寸法 面板开孔尺寸

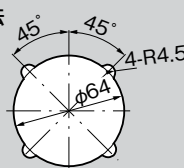

A-52

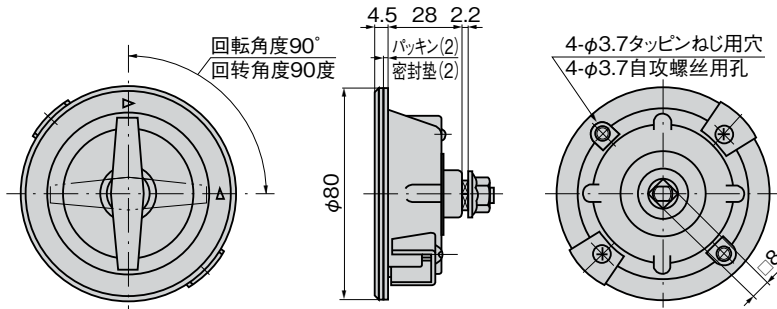

商品番号 商品编号	RoHS CAD	製品質量(g) 产品重量(g)	コード 代 码
A-52	● ZD/3D	220	01120

- : RoHS指令对应产品
- ▲ : RoHS指令可对应产品。



クレモン

ローラー  
締り

特装密閉  
ハンドル

フリーザー  
密閉

平面  
スイング

ギア式

平面  
ハンドル

ポップ  
ハンドル

リフト  
ハンドル