

锁式手柄

ロックハンドル

(社)日本配電制御システム工業会
緊急用配電盤等设备认定委员会注册产品
耐火型门用手柄



A-1210

A-121-H

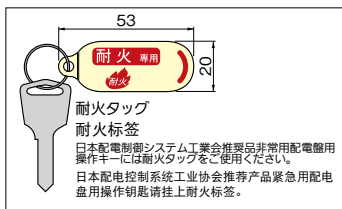

耐火タップ
耐火标签
日本配電制御システム工業会推奨品非常用配電盤用
操作手間は耐火タップをご利用ください。
日本配電制御システム工業会推奨品緊急用配電
盤用操作钥匙请挂上耐火标签。

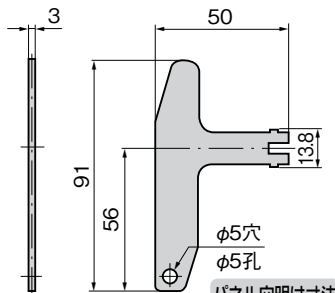

パネル穴明け寸法
面板开孔尺寸

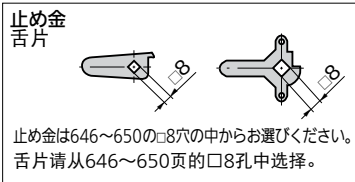
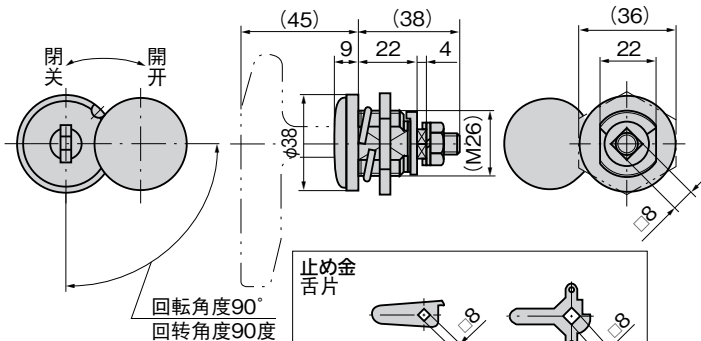
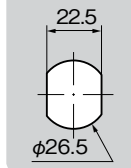

特 点

- ロック時は内蔵されたクラッチ機構により止め金が固定されます。
- 耐火・耐熱・耐塩・耐酸
- 左右兼用型
- 上锁时通过内藏的离合器机构来固定舌片。
- 耐火、耐热、耐盐、耐酸
- 左右兼用型

仕 様 ●材 質：本体/ステンレス鋼铸件(SUS304)
ハンドル/冷間圧延ステンレス鋼板(SUS304)
●表面仕上：本体/鏡面バフ研磨
ハンドル/パレル研磨

用 途 ●屋外配分電盤・制御盤
納 期 ●標準在庫品
備 考 ●SUS316も製作致します。お問合せください。
●本製品の止め金取付け用ねじは、緩み防止のため「緩み防止剤」の塗布をお奨め致します。

規 格 ●材 質：本体 / 不锈钢铸件 (SUS304)
手柄 / 冷轧不锈钢板 (SUS304)
●表面处理：本体 / 镜面抛光
手柄 / 滚筒研磨

用 途 ●室外配分電盤、控制盤
交 貨 期 ●常规产品・・・敬请垂询
備 注 ●SUS316产品也可以生产制作。敬请垂询。
●为防止本产品的舌片安装用螺丝松动，建议
涂抹螺丝防松胶。

商品番号 商品编号	RoHS CAD	製品質量(g) 产品重量(g)	最大適用板厚 最大适用板厚	コード 代 码
A-1210	● 2D/3D	165	9.5	00785
A-121-H	● 3D	40		00269

- : RoHS指令对应产品
- ▲: RoHS指令可对应产品。

通天销式

滚 轮
锁紧式

特种车用
密闭手柄

冷 库
密 闭
平 面
转 动 式

齿 轮 式

平 面
手 柄

弹 出 式
手 柄

拉 紧 式
手 柄

可 调 式
手 柄

A

