

防水锁式手柄

防水ロックハンドル



A-1172
不锈钢制

特点

- 防水タイプ(オリング・パッキン使用)
 - ロック時は内蔵されたクラッチ機構により止め金が固定
 - 耐火・耐熱・耐塩・耐酸
 - 左右兼用型
-
- 防水型(使用O形圏、密封垫)
 - 上锁时通过内藏的离合器机构来固定舌片。
 - 耐火、耐热、耐盐、耐酸
 - 左右兼用型

仕様

● 材質
本体/ステンレス鋼铸件(SUS304)
ハンドル/冷間圧延鋼板(SPCC)
ABS樹脂カバー付

- 表面仕上: 本体/切削加工
ハンドル/クロムめっき(MFCr)
- 最大適用板厚: A-1172-2/7.5mm
A-1172-3/11.5mm
- 付属品: 大ナット・ビスセット

用途 納期 備考

- 配分電盤・制御盤
- 標準在庫品
- SUS316も製作致します。お問合せください。
- 本製品の止め金取付け用ねじは、緩み防止のため「緩み防止剤」の塗布をお奨め致します。

規格

- 材質
本体/ 不锈钢铸件 (SUS304)
手柄/ 冷轧钢板 (SPCC) 带ABS树脂罩
- 表面处理: 本体/ 切削加工
手柄/ 镀铬 (MFCr)
- 最大适用板厚: A-1172-2 / 7.5mm
A-1172-3 / 11.5mm

用途 交货期 备注

- 附件: 大螺母、螺丝一套
- 配分电盘、控制盘
- 常规产品... 敬请垂询
- SUS316产品也可以生产制作。敬请垂询。
- 为防止本产品的舌片安装用螺丝松动, 建议涂抹螺丝防松胶。

(社) 日本配電控制系统工業会緊急用配電盤等设备認定委員会注册产品
耐火型門用手柄



A-1172-2



A-172-H

[A-1172-2]

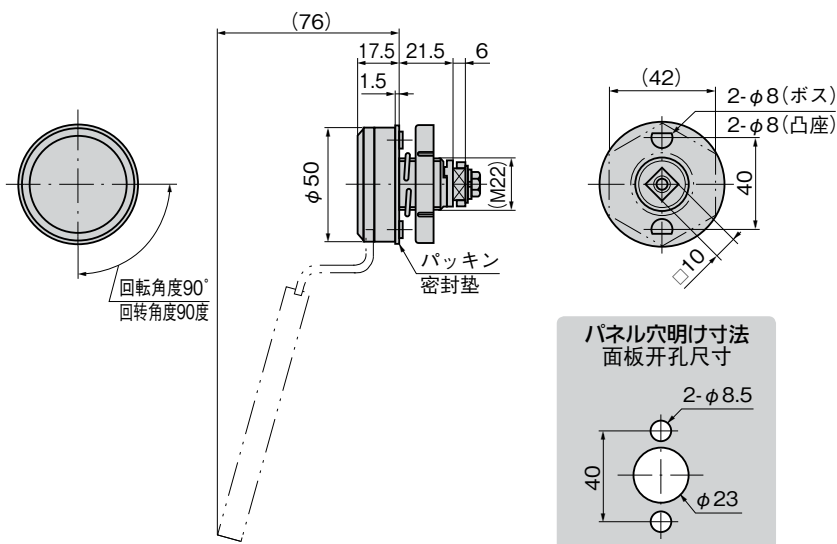

パネル穴明け寸法 面板开孔尺寸

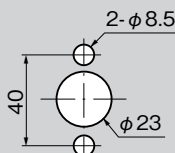

商品番号 商品编号	RoHS	CAD	備考 备注	製品質量(g) 产品重量(g)	コード 代码
A-1172-2	●	2D/3D	本体 本体	290	00758

耐火

●: RoHS指令对应产品 ▲: RoHS指令可对应产品。
※品番が変更になりました。 A-1172-1 → A-1172-2
※商品编号已变更。 A-1172-1 → A-1172-2

[A-1172-3]

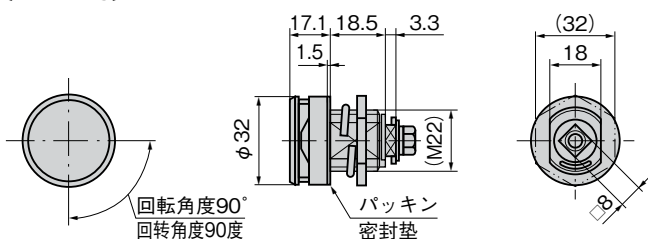

パネル穴明け寸法 面板开孔尺寸

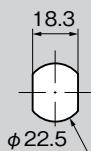

商品番号 商品编号	RoHS	CAD	備考 备注	製品質量(g) 产品重量(g)	コード 代码
A-1172-3	●	2D/3D	本体 本体	140	00759

耐火

●: RoHS指令对应产品 ▲: RoHS指令可对应产品。
※品番が変更になりました。
A-1172-2 → A-1172-3
※商品编号已变更
A-1172-2 → A-1172-3

[A-172-H]

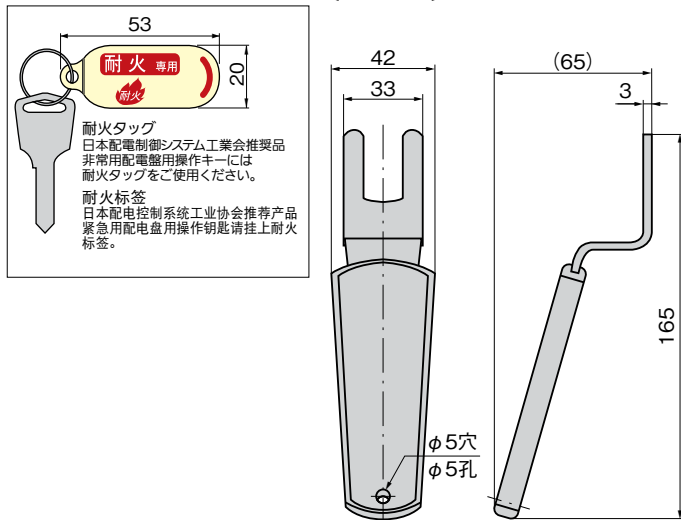

商品番号 商品编号	RoHS	CAD	備考 备注	製品質量(g) 产品重量(g)	コード 代码
A-172-H	●	3D	ハンドル 手柄	120	00376

●: RoHS指令对应产品 ▲: RoHS指令可对应产品。

通天销式

滚轮锁紧式

特种车用密闭手柄

冷库密闭

平面转动式

齿轮式

平面手柄

弹出式手柄

拉紧式手柄

可调式手柄

锁舌式

碰锁式

连杆式

挂钩式

锁式手柄

L型手柄

T型手柄

圆形小型

按钮

拉手

抓手

舌片锁杆

接头配件

钢丝绳